

AVANT®

Manuel de l'opérateur pour accessoire



Fourche à palettes avec réglage hydraulique

Référence A449516

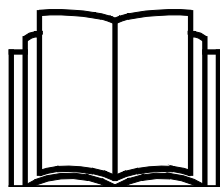

Veuillez prendre connaissance de ce manuel avant d'utiliser l'équipement, et suivez soigneusement les instructions.

Gardez ce manuel pour vous y référer ultérieurement.

Fabricant:

AVANT®
AVANT TECNO OY
e-mail: sales@avanttecno.com

Ylötie I
33470 YLÖJÄRVI
FINLAND
Tel. +358 3 347 8800
Fax +358 3 348 5511

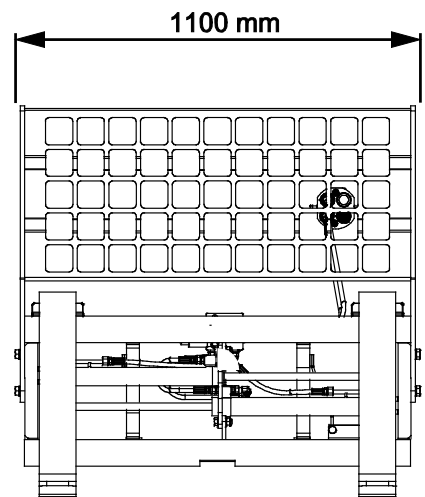
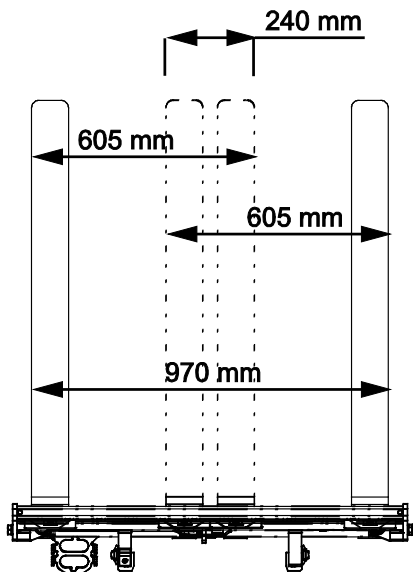
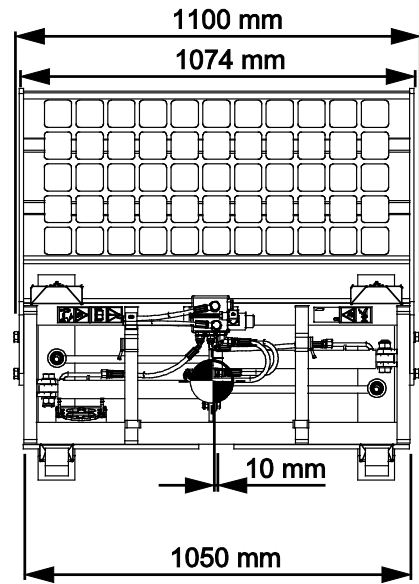
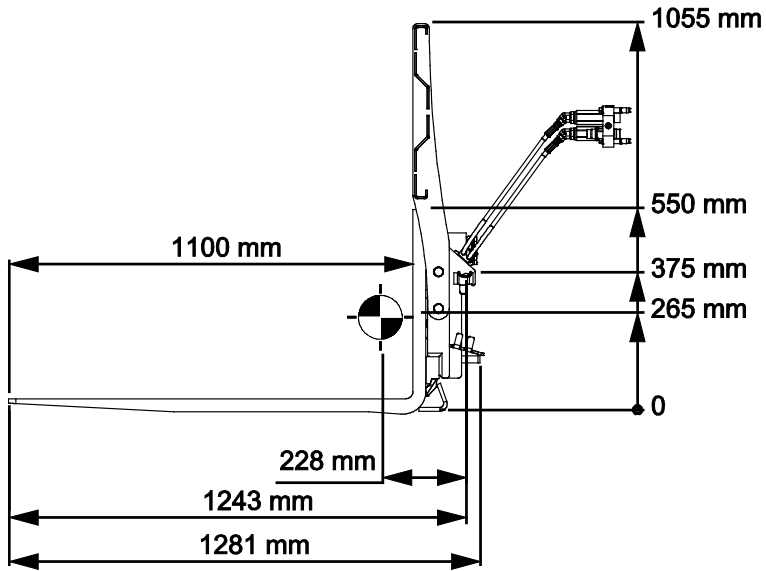

SOMMAIRE

1. AVANT-PROPOS	4
2. USAGE PRÉVU	5
3. CONSIGNES DE SÉCURITÉ RELATIVES AUX FOURCHES À PALETTES	6
3.1 Équipements de protection individuelle	9
3.2 Procédure sécuritaire d'arrêt.....	10
4. CARACTÉRISTIQUES TECHNIQUES	11
4.1 Étiquettes de sécurité et principaux composants de l'accessoire.....	12
4.2 Levage.....	13
5. FIXATION DE L'ACCESSOIRE	14
5.1 Connexion et déconnexion des tuyaux hydrauliques.....	16
5.2 Branchement électrique	18
5.2.1 Connecter le faisceau électrique de l'accessoire au chargeur.....	18
6. TRAVAIL AVEC LES FOURCHES À PALETTES	20
6.1 Vérifications avant utilisation.....	21
6.2 Qualification de l'opérateur	22
6.3 Utilisation des fourches à palettes.....	22
6.3.1 Décalage latéral et réglage de la largeur de fourche.....	23
6.3.2 Charges de transport.....	25
6.3.3 Manchons sur les fourches à palettes (en option).....	28
6.4 Limite de charge de travail.....	28
6.5 Capacité de charge nominale	29
6.5.1 Capacité de charge nominale - Chargeurs des séries 500, 600 et e	31
6.5.2 Capacité de charge nominale - Chargeurs de la série 700.....	38
6.5.3 Capacité de charge nominale - Série 800	42
6.6 Travail sur un sol irrégulier	44
6.7 Stockage de l'accessoire	44
7. ENTRETIEN	45
7.1 Inspection des composants hydrauliques	45
7.2 Nettoyage de l'accessoire	46
7.3 Lubrification	46
7.4 Inspection des structures métalliques.....	46
7.5 Élimination à la fin de vie	47
8. CLAUSES DE GARANTIE	48

I. Avant-propos

Avant Tecno Oy aimerait vous remercier pour avoir acheté cet accessoire pour votre chargeur Avant. Il a été conçu et fabriqué grâce à plusieurs années d'expérience en développement et fabrication de produit. En vous familiarisant avec ce manuel et en suivant les consignes y contenues, vous garantissez votre sécurité et assurer le fonctionnement fiable et une longue durée de service du matériel. Lisez attentivement les consignes avant de commencer à utiliser ce matériel ou de procéder à son entretien.

L'objectif de ce manuel est de vous aider à :

- manœuvrer le matériel de manière sûre et efficace
- observer et empêcher toutes situations dangereuses
- garder le matériel intact et d'assurer une longue durée de service

Les symboles d'avertissement suivants sont utilisés dans l'ensemble de ce manuel pour indiquer les facteurs qui doivent être pris en considération pour réduire le risque de blessure corporelle ou de dommage matériel :

	AVERTISSEMENT :
	<p>Ce symbole de sécurité se rapporte aux importantes informations de sécurité de ce manuel. Il avertit d'un risque immédiat susceptible de provoquer des blessures corporelles graves.</p> <p>Lisez attentivement le texte d'avertissement accompagnant le symbole et assurez-vous que les autres opérateurs se familiarisent également avec les avertissements, étant donné que la sécurité personnelle est en jeu.</p>

Ce mot d'alerte indique des informations sur le bon fonctionnement et entretien du matériel.

REMARQUE

Le non-respect des consignes accompagnant ce symbole peut entraîner une panne du matériel ou d'autres dommages matériels.

Grâce à ces consignes, même un utilisateur inexpérimenté peut utiliser l'accessoire et le chargeur en toute sécurité. Le manuel comporte également d'importantes consignes pour les opérateurs AVANT expérimentés. Assurez-vous que toutes les personnes qui utilisent le chargeur ont reçu les directives appropriées et se sont familiarisées avec le manuel du chargeur, de chaque accessoire utilisé et toutes consignes de sécurité avant d'utiliser ce matériel. L'utilisation de ce matériel à toute autre fin ou pour tout usage autre que celui décrit dans ce manuel est interdit. Gardez ce manuel à portée de main pendant toute la durée de service de ce matériel. Si vous vendez ou transférez ce matériel, assurez-vous de remettre ce manuel au nouvel propriétaire. En cas de perte ou d'endommagement de ce manuel, vous pouvez demander un nouveau auprès de votre concessionnaire Avant ou auprès du fabricant. Étant donné l'amélioration permanente des produits, certains des détails présentés dans ce manuel peuvent différer de votre matériel. Ce manuel est une traduction des consignes originales données en anglais.

En plus des consignes de sécurité présentées dans ce manuel, vous devez respecter tous les règlements sur la sécurité professionnelle, les lois locales, et les autres réglementations concernant l'utilisation de ce matériel. Les réglementations concernant l'utilisation de ce matériel sur les routes publiques doivent être respectées. Nous nous réservons le droit de modifier le contenu de ce manuel sans préavis.

2. Usage prévu

La fourche à palettes AVANT à déplacement latéral hydraulique est un accessoire convenablement utilisé avec les chargeurs compacts AVANT indiqués dans le Tableau 1. La fourche à palettes est un excellent outil pour la manutention des palettes à dimensions standard. La fourche à palettes est un accessoire utile tout au long de l'année, par exemple sur des sites de construction, dans des fermes, et en particulier pour les tâches de manipulation de matériaux à l'extérieur, où les chariots élévateurs à fourche peuvent être peu pratiques. Lors de la manœuvre avec les fourches à palettes, les limites de performance et de stabilité du chargeur doivent être respectées, en particulier lors des travaux sur des terrains inclinés.

La fonction de déplacement latéral et le réglage de la largeur de fourche sont commandés à l'aide des hydrauliques extérieures du chargeur. Pour utiliser les deux fonctions de l'accessoire, le chargeur doit être équipé du système Opticontrol®. Grâce au mécanisme de décalage latéral de la fourche, différentes tailles de palette peuvent facilement être transportées et empilées avec précision. Une extension du dossier de charge est montée en série et doit toujours être utilisée. Si les tâches de levage et de manipulation de charges sont fréquentes, le fait d'équiper le chargeur d'une mise à niveau automatique du bras de levage permettra de faciliter les tâches de levage répétées.

Ne manipulez jamais des charges plus lourdes que la charge maximale déclarée. Référez-vous au manuel de l'opérateur de votre chargeur pour plus d'informations concernant la capacité de levage de votre chargeur. Ce manuel comporte des graphiques de charge applicables aux chargeurs fabriqués en 2023 ou ultérieurement.

Lors de la manœuvre avec les fourches à palettes, les limites de performance et de stabilité du chargeur doivent être respectées, en particulier lors des travaux sur des terrains inclinés. Les fourches à palettes ne doivent pas être utilisées pour lever des personnes et il est interdit de les utiliser comme un type d'élévateur à nacelle. La fourche à palettes n'est pas conçue pour une utilisation autre que ce qui est précisé dans ce manuel et ne doit pas être utilisée à des fins autres que celles prévues. L'utilisation des fourches à palettes à des fins autres que le levage des charges sur les palettes, ou d'autres charges unitaires destinées à être levées à l'aide des fourches, peut endommager les bras de fourche ou le châssis des fourches à palettes. La suspension des charges à partir des fourches à palettes est interdite. Les bras de fourche doivent être utilisés pour, par exemple, le calage de grosses roches, ou des tâches similaires où les bras de fourche sont soumis à des charges élevées, aux chocs ou susceptibles de se plier. Les bras de fourche ne doivent pas également être pliés, chauffés ou redressés après un dommage.

L'accessoire a été conçu de sorte à nécessiter le moins d'entretien possible. L'opérateur peut effectuer les tâches d'entretien réguliers. Tous les travaux de réparation ne peuvent pas être effectués par l'opérateur et les opérations de réparation et d'entretien exigeantes doivent être confiées à des techniciens professionnels. Tous les travaux d'entretien doivent être réalisés à l'aide d'équipements de sécurité appropriés. Les pièces de rechange doivent être conformes aux spécifications initiales, ce qui peut être garanti par l'utilisation des pièces de rechange d'origine uniquement. Un catalogue distinct de pièces de rechange peut être disponible ; contactez votre concessionnaire Avant à cet effet.

Familiarisez-vous aux instructions du manuel concernant l'entretien. Veuillez contacter votre concessionnaire AVANT si vous avez des questions supplémentaires sur le fonctionnement ou l'entretien de ce matériel, ou si vous avez besoin de pièces de rechange ou de services d'entretien.

Tableau 1 - Fourche à palettes avec réglage hydraulique - Compatibilité avec les chargeurs Avant

Avant	Série 220 ₂	313S 320S	420 423	520	630	735	850 860i	e5 e6
	225			523	635	745		
	225 LPG			525LPG	640	750		
				528	645i	755i		
				530	650i	760i		
A442071	-	-	-	•	•	•	•	•

3. Consignes de sécurité relatives aux fourches à palettes

Veillez garder à l'esprit que la sécurité est le résultat de plusieurs facteurs. La combinaison chargeur-accessoire est très puissante et l'utilisation ou l'entretien inapproprié ou imprudent peut provoquer des blessures corporelles graves ou des dommages matériels. C'est pourquoi, tous les opérateurs doivent bien se familiariser avec la bonne utilisation et au manuel de l'opérateur du chargeur et de l'accessoire avant de procéder à leur utilisation. N'utilisez pas l'accessoire si vous ne vous êtes pas complètement familiarisé avec son fonctionnement et les risques connexes.



La mauvaise utilisation, l'utilisation négligente, ou l'utilisation d'un accessoire en mauvais état peut provoquer des risques de blessures graves. Familiarisez-vous avec les commandes du chargeur, la bonne procédure d'accouplement, et la bonne manière de manœuvrer l'accessoire dans un endroit sans risque. Étudiez spécialement comment arrêter le matériel en toute sécurité. Lisez attentivement toutes les précautions de sécurité.

Lisez attentivement toutes les consignes de sécurité avant de manipuler l'accessoire



- Lors de la fixation d'un accessoire au chargeur, **assurez-vous que les goupilles de verrouillage de la platine d'accrochage se trouvent à la position inférieure et qu'ils ont verrouillé l'accessoire sur le chargeur.** Ne levez ou ne déplacez jamais un accessoire déverrouillé.
- Cet accessoire a été conçu pour être utilisé par un opérateur à la fois. Ne laissez pas d'autres personnes s'approcher de la zone à risque du matériel lorsqu'il est utilisé.
- Transportez toujours l'accessoire aussi bas que possible afin de maintenir le centre de gravité bas, et gardez le bras télescopique rétracté pendant la conduite.
- **Risque de chute de la charge - Ne dépassez jamais la limite de charge de travail de l'accessoire.** La limite de charge de travail des fourches à palettes dépend de leur modèle. Ne dépassez jamais cette charge. La charge maximale susceptible d'être soulevée avec un chargeur, soit la capacité de charge nominale, dépend de plusieurs facteurs ci-après indiqués :
 - modèle de chargeur
 - position de la charge sur les fourches à palettes (distance horizontale du centre de gravité de la charge)
 - position et extension du bras de levage
 - position du châssis articulé du chargeur
 - contrepoids sur le chargeur
 - mouvements du chargeur, de son bras de levage et de la charge
 - régularité de la surface du sol et toute inclinaison

Suivez toujours le manuel de l'opérateur du chargeur pour déterminer la capacité de charge nominale de chaque modèle de chargeur. Voir plus d'informations à la page .



AVERTISSEMENT

- **Risque de basculement lors du braquage du chargeur - Maintenez l'articulation du chargeur en position droite lorsque vous manipulez des charges lourdes.** Lorsque vous tournez l'articulation, le chargeur peut basculer vers l'avant. La capacité de charge nominale est indiquée et concerne le moment où le châssis du chargeur est droit, et lorsque le chargeur est entièrement articulé. Pour assurer la meilleure stabilité latérale, gardez les fourches dans une plage de réglage aussi étendue que possible.
- **Risque de basculement - Observez la capacité maximale du chargeur.** Respectez la charge maximale indiquée sur le manuel de l'opérateur du chargeur. Voir également les informations dans ce manuel. Soyez en particulier prudent lorsque l'indicateur de charge est activé, si votre chargeur est doté d'un système de capteur de charge. Contactez votre concessionnaire AVANT si vous avez des doutes concernant les limites de votre chargeur.
- **Risque de se faire écraser par un objet en chute - N'inclinez jamais des fourches à palettes vers le chargeur lorsque la charge est levée.** L'inclinaison d'une palette vers le chargeur peut provoquer la chute des charges vers vous sur le siège du conducteur. Assurez-vous que la charge est placée en toute sécurité sur la palette. Ne levez jamais des empilements élevés de matériaux détachés. Maintenez la charge stable sur les palettes. Fixez la protection arrière aux fourches dès que possible. Utilisez les fourches à palettes uniquement avec des chargeurs équipés de structures ROPS et FOPS.
- **Risque de basculement - Gardez les charges près du sol pendant la conduite.** Le transport des charges lourdes peut décaler le centre de gravité du chargeur et provoquer le renversement du chargeur. Pour assurer la meilleure stabilité, transportez toujours les charges aussi bas et proche du chargeur que possible, le bras télescopique étant complètement rétracté pour maintenir le centre de gravité bas.
- **Des mouvements soudains peuvent faire basculer le chargeur - Manœuvrez les commandes du chargeur de manière lente et calme.** Faites attention lorsque vous levez la charge jusqu'à un niveau élevé ou du haut. Évitez des changements brusques de vitesse ou de sens afin de maintenir la stabilité du chargeur spécialement lorsque vous manipulez des charges lourdes. Conduisez lentement et avec prudence, en particulier sur un terrain incliné ou des surfaces glissantes.
- **Risque d'écrasement - Ne vous placez jamais sous la charge, le bras de levage ou l'accessoire et ne laissez jamais d'autres personnes le faire.** La stabilité du chargeur peut changer lorsqu'on quitte le siège du conducteur, entraînant de ce fait le renversement de la machine. Rappelez-vous toujours que le bras de levage peut s'abaisser de façon inattendue à cause de la perte de stabilité, d'une panne mécanique, ou si une autre personne manœuvre les commandes du chargeur, exposant ainsi à un risque d'écrasement. Le chargeur n'a pas été conçu pour maintenir une charge élevée pendant longtemps. Abaissez l'accessoire fermement sur le sol avant de quitter le siège du conducteur et ne permettez jamais à quelqu'un de se placer sous le bras de levage ou l'accessoire.
- N'attachez jamais les chaînes, les cordes, les crochets ou des accessoires de levage similaires aux fourches à palettes. Les fourches à palettes sont destinées au levage des charges sur les palettes, ou d'autres charges, qui peuvent être levées progressivement de façon similaire que les palettes.
- Assurez-vous d'utiliser uniquement un accessoire en bon état. Ne modifiez pas l'accessoire de façon à affecter sa sécurité. Le soudage, le perçage ou toute autre modification de la fourche à palettes ou de ses bras est interdit. Les bras de fourche ne doivent pas également être plis, chauffés ou redressés après un dommage. Les bras de fourche doivent être remplacés par de nouveaux.



AVERTISSEMENT

- Assurez-vous que la surface peut supporter la charge totale. Respectez toujours les bons réglages de la pression des pneus.
- N'utilisez jamais l'accessoire pour lever ou transporter des personnes ou comme une quelconque plateforme de travail, même temporairement.
- Prêtez attention aux environs et à toutes autres personnes et machines se déplaçant dans le voisinage. Prêtez attention aux contours du terrain et à tous autres risques, comme les branches et arbres susceptibles d'atteindre la zone du conducteur, les roches détachées, et les surfaces glissantes.
- Assurez-vous que la hauteur libre est suffisante. Le heurt d'un obstacle aérien peut provoquer le renversement du chargeur. Maintenez une distance de sécurité des câbles électriques, lampes ou autres systèmes électriques ; le heurt de pièces sous tension peut provoquer un choc électrique.
- Assurez-vous que la ventilation est suffisante lors d'une manœuvre à l'intérieur. Ne manœuvrez pas le chargeur dans des espaces fermés, peu importe le type de moteur ou de carburant. Les gaz d'échappement peuvent se concentrer à des niveaux dangereux.
- Utilisez l'équipement uniquement pour le but pour lequel il a été destiné. Toute autre utilisation peut créer des risques de sécurité inutiles et endommager le matériel.
- Assurez-vous que le chargeur soit équipé des composants de sécurité nécessaires, et qu'ils soient en état de fonctionnement. La ceinture de sécurité doit être utilisée. Si l'aire de travail présente des risques spécifiques, utilisez le matériel de sécurité approprié.
- Lisez également les consignes de sécurité et le bon usage du chargeur dans le manuel de l'opérateur du chargeur.



DANGER

Risque d'écrasement - Le fait de se placer sous le bras de levage ou un accessoire peut provoquer des blessures graves ou la mort. Ne vous placez jamais sous le bras de levage et empêchez à d'autres personnes de s'approcher d'un bras de levage ou d'un accessoire levé. Il est dangereux de se placer sous l'accessoire ou le bras de levage élevé, car le bras de levage peut s'abaisser à cause de la perte de stabilité, d'une panne mécanique, ou si une autre personne manœuvre les commandes du chargeur. Abaissez l'accessoire fermement sur le sol dans une position sûre avant de quitter le siège du conducteur.

Gardez à l'esprit que le bras de levage peut être abaissé ou incliné, même si le moteur a été arrêté (risque d'écrasement). Le chargeur n'a pas été conçu pour maintenir une charge élevée pendant longtemps. Abaissez toujours l'accessoire à une position de sécurité avant de quitter le siège du conducteur.





Risque d'asphyxie - N'utilisez jamais un chargeur doté d'un moteur à combustion à l'intérieur. L'utilisation d'un chargeur qui a un moteur à combustion (diesel, essence, ou GPL) dans de petits espaces confinés ou dans des zones sans ventilation suffisante peut provoquer des niveaux dangereux de monoxyde de carbone (CO) et de dioxyde de carbone (CO₂) en quelques minutes après avoir démarré le chargeur, et entraîner la perte de conscience et même la mort. **N'utilisez jamais le chargeur à l'intérieur ou dans des zones partiellement closes** sauf si vous vous êtes assuré d'installer un système de ventilation spécial. Les grandes zones intérieures, comme les entrepôts, les bâtiments agricoles ou les usines peuvent avoir un volume intérieur suffisant pour permettre l'utilisation provisoire des moteurs à combustion, mais l'on ne doit pas supposer cela.

Tous les moteurs à combustion produisent, entre autres gaz d'échappement, le dioxyde de carbone (CO₂) et peuvent également émettre le monoxyde de carbone (CO) susceptible de rapidement se concentrer pour atteindre un niveau dangereux. Utilisez le chargeur uniquement à l'extérieur et loin des fenêtres, portes et événements.

La présence d'un niveau élevé de dioxyde de carbone ou de monoxyde de carbone dans l'air respirable ne peut pas être détectée sans des équipements de mesure dédiés. Les signes d'intoxication au monoxyde de carbone sont la nausée, le mal de tête, les vertiges, la somnolence, et la perte de conscience.

Prenez l'air frais immédiatement si vous constatez des signes d'intoxication au monoxyde de carbone. Consultez un médecin.

3.1 Équipements de protection individuelle

N'oubliez pas de porter des équipements de protection individuelle appropriés :



- Le niveau de bruit au niveau du siège du conducteur peut dépasser 85 dB(A) en fonction du modèle de chargeur et du cycle de fonctionnement. Une exposition prolongée à un grand bruit peut provoquer une déficience auditive. Portez des protections auditives lorsque vous travaillez avec le chargeur.



- Portez des gants de protection.



- Portez des chaussures de sécurité lorsque vous travaillez avec le chargeur.



- Portez des lunettes de sécurité, p. ex., lors de la manipulation des composants hydrauliques.

3.2 Procédure sécuritaire d'arrêt

Arrêtez l'accessoire en toute sécurité avant de vous en approcher :



AVERTISSEMENT

Arrêtez toujours l'accessoire suivant la procédure sécuritaire d'arrêt avant de quitter le siège du conducteur. La procédure sécuritaire d'arrêt empêche tous les mouvements accidentels de l'accessoire. Remarquez que le bras de levage peut s'abaisser même si le moteur du chargeur est arrêté. Procédure sécuritaire d'arrêt :

- Abaissez le bras de levage et l'accessoire au sol.
- Arrêtez le moteur du chargeur et verrouillez le frein de stationnement.
- Relâchez la pression résiduelle du système hydraulique ; placez tous les leviers de commande hydrauliques à leurs positions extrêmes un certain nombre de fois.
- Empêchez le démarrage de la machine, retirez la clé de contact.

4. Caractéristiques techniques

Tableau 2 - Fourche à palettes avec réglage hydraulique - Spécifications

Référence	A449516
Longueur de la fourche :	1 100 mm
Type et largeur du bras de fourche :	Acier forgé, 100 mm
Poids des fourches à palettes (ensemble, y compris le dossier) :	190 kg
Séparation du bras de fourche :	40 - 970 mm
Limite de charge de travail : (Charge technique maximale et point de chargement) :	2000 kg, 420 mm
Capacité de charge nominale :	Dépend du modèle de chargeur. Voir la capacité de charge nominale à la page 29
Flux d'huile recommandé :	10 - 25 l/min, 22,5 MPa (225 Bar)
Flux d'huile maximum :	30 l/min, 22,5 MPa (225 bar)
Extension du dossier :	Standard : fixe
Manchons pour balle (en option)	A448768
Manchons pour pépinière (en option)	A444929
Chargeurs AVANT appropriés :	Voir le Tableau 1

4.1 Étiquettes de sécurité et principaux composants de l'accessoire

Ci-dessous répertoriés les étiquettes et marquages sur l'accessoire. Ils doivent être visibles et lisibles sur l'équipement. Remplacez toute étiquette floue ou manquante. De nouvelles étiquettes sont disponibles auprès de votre revendeur ou accessibles à partir des coordonnées indiquées sur la couverture.



AVERTISSEMENT

Assurez-vous que tous les autocollants d'avertissement sont lisibles. Les étiquettes d'avertissement contiennent d'importantes informations sur la sécurité et aident à identifier et à se rappeler des risques liés au matériel. Remplacez les étiquettes d'avertissement endommagées ou manquantes par de nouvelles.

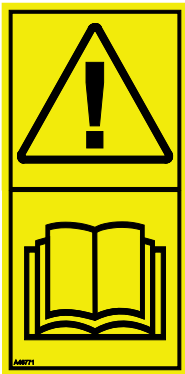

A46771



A46772



A46803

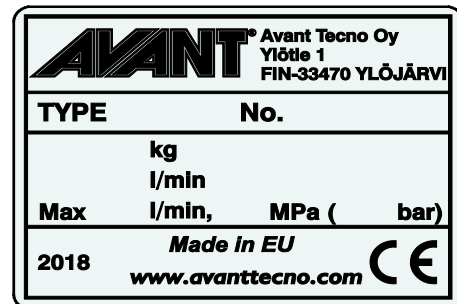

Plaque d'identification de l'accessoire
A442640

Pour appliquer une nouvelle étiquette : Nettoyez soigneusement la surface pour éliminer toute graisse. Laissez-la sécher complètement. Épluchez le film de protection de l'étiquette et appuyez fermement pour appliquer l'étiquette. Prenez soin de ne pas toucher la colle de l'étiquette.

Tableau 3 - Emplacements des autocollants et messages d'avertissement

	Autocollant	Message d'avertissement
1	A46771	Risque de mauvaise utilisation - Lisez les consignes avant utilisation.
2	A46772	Risque d'écrasement - N'allez pas sous l'accessoire élevé ; restez à l'écart de l'équipement en position haute.
3	A46803	Risque de pincement et de coupure : tenez-vous à distance des pièces mobiles ; ne laissez pas l'équipement en marche. Manœuvrez l'accessoire uniquement à partir du siège du conducteur.
4	A442640	Plaque d'identification de l'accessoire



Tableau 4 - Fourche à palettes avec réglage hydraulique - Composants principaux

1	Supports à raccord rapide Avant
2	Vérins hydrauliques
3	Fourches
4	Extension du dossier
5	Soupape sélectrice de mode
6	Porte-multiconnecteur
7	Multiconnecteur

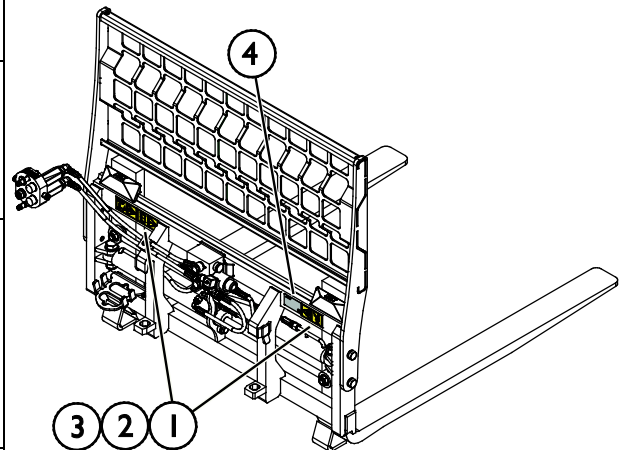
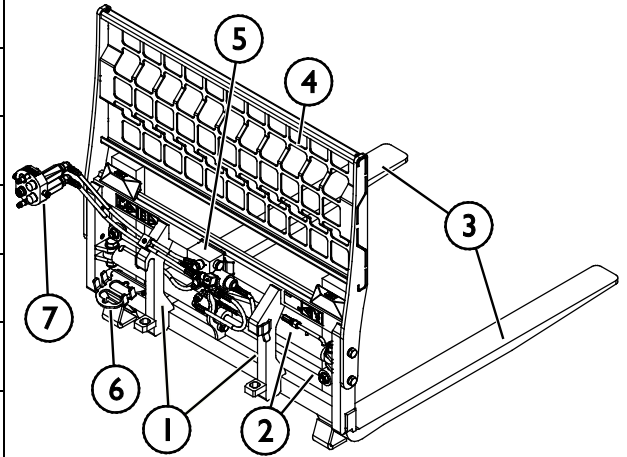

4.2 Levage

Assurez-vous que l'accessoire est bien protégé des mouvements involontaires pendant l'opération de levage. Utilisez le type approprié d'accessoires de levage, par exemple des sangles, des chaînes ou des crochets. N'utilisez pas les accessoires de levage s'il existe des signes de dommage, de déformation ou d'autres conditions dangereuses.

Soulevez la fourche à palettes à l'aide du point de levage indiqué sur la figure ci-contre.

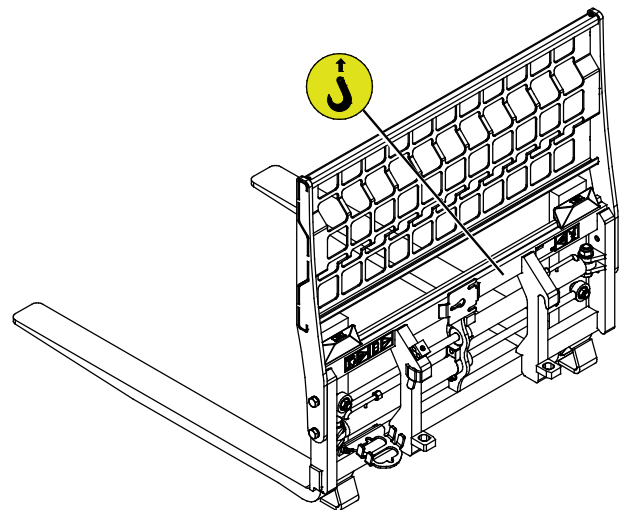

5. Fixation de l'accessoire

La fixation de l'accessoire au chargeur est rapide et facile, mais doit se faire avec soin. L'accessoire est monté sur le bras de levage à l'aide de la platine d'accrochage se trouvant sur le bras de levage et la contrepartie sur l'accessoire.

Si l'accessoire n'est pas verrouillé sur le chargeur, il peut tomber de ce dernier et provoquer une situation dangereuse. Ne conduisez jamais avec le chargeur et ne soulevez jamais le bras de levage du chargeur si l'accessoire n'a pas été complètement verrouillé. Pour éviter des situations dangereuses, suivez toujours la procédure d'accouplement présentée ci-dessous. De plus, n'oubliez pas les instructions de sécurité fournies dans ce manuel.



AVERTISSEMENT

Risque d'écrasement - Assurez-vous qu'un accessoire déverrouillé ne se déplacera ou ne tombera pas. Ne vous tenez pas dans la zone entre l'accessoire et le chargeur. Montez l'accessoire uniquement sur une surface plane.

Ne déplacez ou ne levez jamais un accessoire qui n'a pas été verrouillé.

Raccord rapide Avant :

Étape 1 :

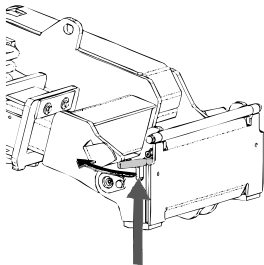

- Soulevez les goupilles de verrouillage de la platine d'accrochage du chargeur et tournez-les vers l'arrière pour les faire entrer dans la fente afin de les verrouiller en position supérieure.
- Si votre chargeur est équipé d'un système de verrouillage de l'accessoire hydraulique, consultez les consignes supplémentaires relatives à l'utilisation du système de verrouillage du manuel de l'opérateur du chargeur.
- Assurez-vous que les tuyaux hydrauliques et les câbles électriques sont positionnés de sorte à ne pas s'insérer entre la platine d'accrochage du chargeur et l'accessoire, et qu'ils ne seront pas pressés ou frottés contre des bords tranchants.

Étape 2 :

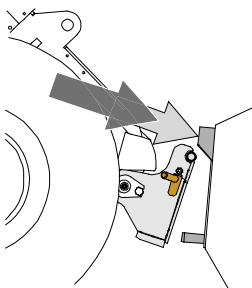

- Basculez la platine d'accrochage de manière hydraulique à une position inclinée vers l'avant.
- Conduisez le chargeur sur l'accessoire. Si votre chargeur est équipé d'un bras télescopique, vous pouvez l'utiliser.
- Alignez les goupilles supérieures de la platine d'accrochage du chargeur afin qu'elles se trouvent sous les supports correspondants de l'accessoire.

Étape 3 :

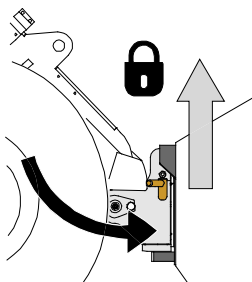

- Levez légèrement le bras de levage - tirez le levier de commande du bras vers l'arrière pour élever l'accessoire juste au-dessus du sol.
- Tournez le levier de commande du bras de levage à gauche afin de tourner la section inférieure de la platine d'accrochage du chargeur sur l'accessoire.
- Bloquer les goupilles manuellement ou bloquer le blocage hydraulique.
- **Vérifiez toujours le verrouillage des goupilles de verrouillage.**

**AVERTISSEMENT**

Risque d'écrasement - Évitez le basculement de l'accessoire. Une inclinaison ou un levage excessif d'un accessoire non verrouillé augmente le risque de renversement de l'accessoire. N'utilisez pas le verrouillage automatique des goupilles de verrouillage lorsque l'accessoire est élevé à plus d'un mètre du sol. Si les goupilles de verrouillage ne retournent pas à la position normale lors de l'inclinaison, n'inclinez ou n'élevez plus l'accessoire. Abaissez l'accessoire au sol et fixez le verrouillage manuellement.

**AVERTISSEMENT**

Risque de chute d'objets - Évitez la chute de l'accessoire

Un accessoire qui n'a pas été complètement verrouillé sur le chargeur peut tomber sur le bras de levage ou chuter en direction de l'opérateur, ou encore tomber sous le chargeur pendant la conduite, provoquant ainsi la perte de contrôle du chargeur. Ne déplacez ou ne levez jamais un accessoire qui n'a pas été verrouillé. Avant de déplacer ou de lever l'accessoire, assurez-vous que les goupilles de verrouillage sont dans la position inférieure et ressortent à travers les dispositifs de fixation de l'accessoire sur les deux côtés.

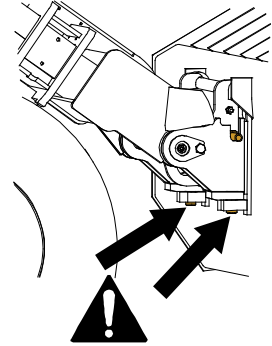
**AVERTISSEMENT**

Assurez vous que le chargeur est compatible avec l'accessoire. La stabilité du chargeur, l'éventuelle surcharge de l'accessoire et la compatibilité des systèmes de commande du chargeur doivent être vérifiées en plus de la compatibilité mécanique de l'accessoire. Si vous utilisez l'accessoire avec un chargeur qui n'est pas adapté au modèle d'accessoire que vous avez, vous courez les risques de renversement de la machine, d'endommagement de l'accessoire dû à la surcharge et de mouvement non contrôlé de l'accessoire et de ses pièces. Si votre chargeur n'est pas répertorié dans le Tableau 1 à la page 5, interrogez votre concessionnaire Avant avant d'utiliser cet accessoire.

5.1 Connexion et déconnexion des tuyaux hydrauliques

Sur les chargeurs Avant, les tuyaux hydrauliques sont connectés à l'aide du système de multiconnecteur. Si vous avez un ancien modèle du chargeur Avant de la série 300-700 muni des coupleurs rapides conventionnels et voulez passer au système de multiconnecteur, contactez votre concessionnaire ou le point d'entretien Avant pour obtenir les instructions ou solliciter les services d'installation.



AVERTISSEMENT

Risque de mouvement de l'accessoire et d'injection de l'huile hydraulique - Ne connectez ou ne déconnectez jamais les raccords rapides ou d'autres composants hydrauliques lorsque le levier de commande des hydrauliques extérieures est verrouillé ou si le système est sous pression. La connexion ou déconnexion des raccords hydrauliques lorsque le système est sous pression peut provoquer des mouvements inattendus de l'accessoire, ou l'éjection de liquide à haute pression, ce qui peut provoquer des blessures ou des brûlures graves. Suivez la procédure sécuritaire d'arrêt avant de déconnecter le circuit hydraulique.

REMARQUE

Gardez tous les raccords aussi propres que possible ; utilisez les capuchons protecteurs sur l'accessoire et le chargeur. La saleté, la glace, etc. peuvent considérablement compliquer l'utilisation des raccords. Ne laissez jamais les tuyaux déposés au sol ; placez les raccords sur le support sur l'accessoire.

Connexion du système de multiconnecteur :

1. Alignez les broches du connecteur de l'accessoire avec les trous correspondants du connecteur du chargeur. Le multiconnecteur ne se connectera pas si le connecteur de l'accessoire est à l'envers.
2. Connectez et verrouillez le multiconnecteur en tournant le levier vers le chargeur.

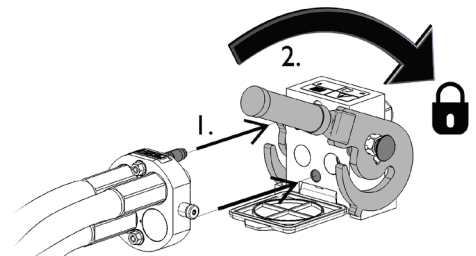

Le levier doit facilement se déplacer jusqu'à sa position de verrouillage. Si le levier ne coulisse pas correctement, vérifiez l'alignement et la position du connecteur et nettoyez les connecteurs. Arrêtez également le chargeur et relâchez la pression hydraulique résiduelle, voir page .

Pour déconnecter le système de multiconnecteur :

Avant la déconnexion, déposez l'accessoire sur une surface solide et plane.

1. Arrêtez les hydrauliques extérieures du chargeur.
2. En poussant le bouton de déverrouillage, tournez le levier pour déconnecter le connecteur.
3. Après la fin de l'opération, mettez le multiconnecteur sur son support sur l'accessoire.

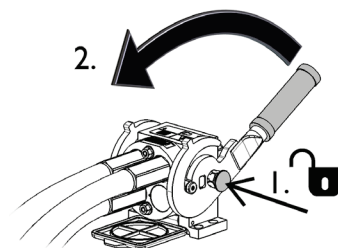

Déconnexion des tuyaux hydrauliques :

Avant de déconnecter les raccords, abaissez l'accessoire jusqu'à une position sûre sur une surface solide et plane. Tournez le levier de commande du circuit hydraulique auxiliaire jusqu'à sa position neutre.

REMARQUE

Lors du découplage de l'accessoire, déconnectez toujours les raccords hydrauliques avant de déverrouiller la platine d'accrochage, afin d'éviter d'endommager le tuyau et tous déversements d'huile. Réinstallez les capuchons protecteurs sur les raccords pour empêcher l'entrée d'impuretés dans le système hydraulique.

Relâchement de la pression hydraulique résiduelle :

Si la pression résiduelle est laissée dans le système hydraulique de l'accessoire, il est souvent possible de déconnecter les raccords hydrauliques, mais il peut être difficile de les connecter la prochaine fois. Si les raccords ne se connectent pas, la pression résiduelle doit être relâchée en tournant le levier de commande du circuit hydraulique auxiliaire du chargeur, lorsque le moteur est arrêté. Pour s'assurer qu'il n'y ait pas de pression résiduelle dans le système hydraulique de l'accessoire, arrêtez le moteur du chargeur et effectuez un mouvement de va-et-vient avec le levier de commande du circuit hydraulique auxiliaire avant de déconnecter les raccords.

5.2 Branchement électrique

Fonctions électriques de l'accessoire :

L'accessoire est équipé d'une soupape sélectrice électrique permettant de sélectionner entre les fonctions de fourche. La soupape rend possible de davantage éloigner ou rapprocher les fourches les unes des autres, ou de décaler la charge sur les côtés, à gauche ou à droite.

Il existe trois options pour commander les fonctions électriques :

1. Un faisceau de câbles qui est équipé d'un interrupteur est livré avec l'accessoire, et est connecté à la prise d'alimentation sur le chargeur.
2. Le système Opticontrol® doté de la fonction PDF automatique (équipement en option des chargeurs). Le système Opticontrol® facilite l'utilisation de toutes les fonctions directement à partir du siège du conducteur.
3. Le système Opticontrol® sans la fonction PDF automatique (kit interrupteurs électriques pour l'accessoire, équipement en option des chargeurs fabriqués avant 2020). Pour cette option, la fonction PDF automatique est disponible pour les chargeurs en installant un kit d'adaptation sur le chargeur. Contactez votre concessionnaire si vous souhaitez obtenir plus d'informations sur ce kit.

Si aucune de ces options n'est connectée, seul le réglage de la largeur de la fourche peut être utilisé.

5.2.1 Connecter le faisceau électrique de l'accessoire au chargeur

Il existe trois façons de connecter le connecteur électrique, en fonction de l'équipement existant sur le chargeur et de l'accessoire. Ces options sont répertoriées et expliquées ci-dessous.

1. Si votre chargeur n'est pas équipé du système Opticontrol® ou du kit interrupteurs électriques pour l'accessoire :

Utilisez le kit de câble avec un interrupteur fourni avec l'accessoire. Connectez ce câble à la prise électrique de 12 V près du siège de l'opérateur du chargeur, et à la prise électrique de l'accessoire.

1. Prise électrique, se connecte à la prise électrique de 12 V près du siège de l'opérateur du chargeur.

Plus d'informations concernant la prise d'alimentation du chargeur se trouvent dans le manuel de l'opérateur du chargeur.

2. Commutateur de marche-arrêt

Choisissez l'emplacement du commutateur dans la cabine de sorte qu'il soit facilement accessible, mais sans qu'il ne soit possible de l'utiliser par inadvertance.

3. Connectez la prise électrique de l'accessoire.

L'accessoire est équipé d'une prise électrique intégrée au multiconnecteur de l'accessoire ; déconnectez le câble électrique du multiconnecteur.

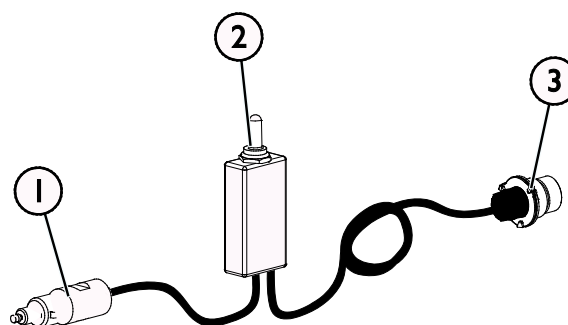

Faisceau de câbles A3473 I

2. Si votre chargeur est

- est équipé du système Opticontrol[®], ou
- du kit interrupteurs électriques pour l'accessoire et que le chargeur est fabriqué après 2016 :

Si la prise électrique est intégrée au multiconnecteur, le faisceau électrique de l'accessoire est connecté lorsque le multiconnecteur est couplé. Nettoyez les deux multiconnecteurs avant de les connecter au multiconnecteur.

Le faisceau de câble séparé A34731 n'est pas nécessaire dans ce cas.

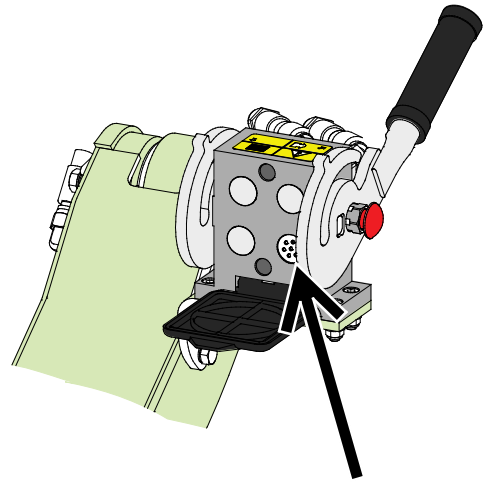

Opticontrol[®], kit interrupteurs électriques pour l'accessoire, chargeur fabriqué en 2016 ou après

3. Si votre chargeur est

- équipé du kit interrupteurs électriques pour l'accessoire, et que le chargeur est fabriqué avant 2016 :

S'il y a une prise électrique près du multiconnecteur du chargeur, déconnectez la prise électrique du multiconnecteur et connectez-la à la prise électrique du chargeur.

Le faisceau de câble séparé A34731 n'est pas nécessaire dans ce cas.

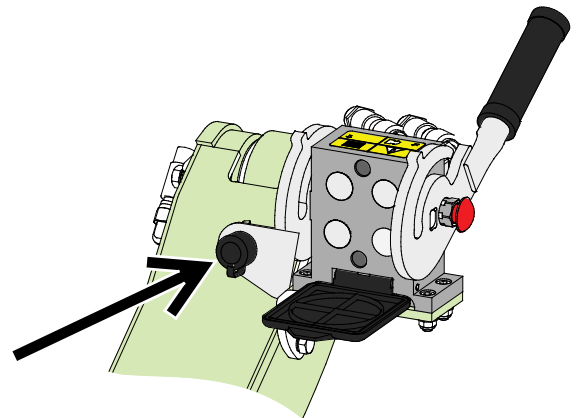

Kit interrupteurs électriques pour l'accessoire, chargeur fabriqué en 2015 ou avant

REMARQUE

Assurez-vous que les câbles électriques ne seront pas coincés, pressés ou étirés lorsque l'équipement se déplace.

Avec l'aide du kit interrupteurs électriques pour l'accessoire disponible pour le chargeur, les leviers de commande de l'accessoire sont facilement accessibles à la fin du levier de commande du bras de levage.

Plus d'informations concernant la prise d'alimentation du chargeur se trouvent dans le manuel de l'opérateur du chargeur.

6. Travail avec les fourches à palettes

Vérifiez une fois de plus l'accessoire et l'environnement de travail avant de commencer à travailler, et assurez-vous que tous les obstacles ont été enlevés de l'aire de travail. Une inspection rapide du matériel et de l'aire de travail avant l'utilisation fait partie des mesures à prendre pour assurer la sécurité et la meilleure performance du matériel.



AVERTISSEMENT

Risque de basculement - Évitez la surcharge. Le chargeur peut basculer lors de la manipulation des charges lourdes, ou à cause de mouvements dynamiques causés par la conduite avec et la manipulation d'une charge lourde. N'étendez pas le bras télescopique lorsque la charge avoisine la capacité de levage du chargeur, ou lorsque le bras de levage est en position horizontale. Lorsque vous constatez que les roues arrière du chargeur sont sur le point d'être levées du sol, ou si l'indicateur de charge du chargeur (si existant) signale :

- Abaissez calmement la charge et rétractez le bras télescopique.
- Évitez des changements soudains de la vitesse et du sens de marche à chaque fois que la charge est levée
- Utilisez des contrepoids supplémentaires si nécessaire



AVERTISSEMENT

Risque d'écrasement - Assurez-vous que la charge ne se déplacera ou ne tombera pas. N'inclinez jamais l'accessoire pour le remettre en place lorsqu'il est élevé en hauteur. Manœuvrez uniquement les machines équipées de structure ROPS et FOPS.



AVERTISSEMENT

Risque d'écrasement - Ne laissez jamais quelqu'un se placer sous un accessoire élevé ou sous le bras de levage du chargeur. Gardez à l'esprit que le bras de levage peut être abaissé ou incliné, même si le moteur a été arrêté. Le chargeur n'a pas été conçu pour maintenir une charge élevée pendant longtemps. Abaissez toujours l'accessoire à une position de sécurité avant de quitter le siège du conducteur.





AVERTISSEMENT

Risque de chute à partir d'une hauteur et d'écrasement sous un accessoire ou un chargeur - N'utilisez jamais l'accessoire comme plateforme de levage ou pour transporter des personnes. N'utilisez jamais le chargeur ou ses accessoires pour lever des personnes ou comme une quelconque plateforme de travail, même temporairement. Ne montez jamais sur l'accessoire.

Abaissez toujours l'accessoire au sol avant de quitter le siège du conducteur. Le chargeur n'est pas destiné à maintenir les charges levés pendant longtemps.



6.1 Vérifications avant utilisation

- Vérifiez l'état général de l'accessoire et du chargeur. L'accessoire ne doit pas être utilisé, si son système et le chargeur ne sont pas en bon état de fonctionnement. Référez-vous au Chapitre 7 pour connaître les consignes d'entretien.
- Retirez tous les obstacles de l'aire de travail et apprêtez les palettes levées à l'avance. N'oubliez pas les bonnes méthodes de travail et évitez d'inutilement quitter le siège du conducteur.
- Vérifiez que les palettes qui vont être déplacées sont en bon état, et que les charges sont sécurisées sur les palettes.
- Vérifiez que les fourches sont correctement fixées sur le châssis et que le décalage latéral des fourches est bien verrouillé.
- Assurez-vous que les boulons de retenue ou l'extension du dossier sont en place et serrés.
- Assurez-vous que les spectateurs soient à une distance de sécurité lors de la manœuvre du matériel. Ne laissez personne entrer dans la zone à risque du bras de levage ou se tenir directement devant le chargeur. Assurez-vous également qu'il est possible de reculer en toute sécurité avec le chargeur.
- Utilisez l'extension du repose-charge dès que possible.
- Manœuvrez l'accessoire et les commandes du chargeur uniquement lorsque vous êtes assis sur le siège du conducteur.
- Assurez-vous que le chargeur et l'accessoire sont utilisés de manière sûre et tel que prévu.
- N'utilisez pas les fourches à palettes pour lever des personnes ou comme une quelconque plateforme d'accès.

6.2 Qualification de l'opérateur

Toute personne qui a l'intention d'utiliser cet accessoire doit :

- Connaître l'utilisation prévue de cet accessoire.
- Connaître comment utiliser le chargeur en toute sécurité dans différentes conditions d'utilisation
- Lisez et suivez toujours les instructions concernant l'utilisation de l'accessoire dans ce manuel de l'opérateur.
- Ayez à disposition ce manuel et le manuel de l'opérateur du chargeur.
- Assurez-vous que le chargeur et l'accessoire sont utilisés de manière sûre et tel que prévu.
- Ne laissez jamais les enfants prendre les commandes de cet équipement.
- N'utilisez jamais le chargeur ou les accessoires sous l'influence de l'alcool, des drogues, des médicaments qui peuvent perturber le jugement ou provoquer des somnolences, ou encore empêcher d'être médicalement apte à l'utilisation de cet équipement.
- Suivez toute éventuelle formation obligatoire requise par l'employeur avant l'utilisation.

6.3 Utilisation des fourches à palettes

Apprenez comment manipulez des chargeurs articulés dans des espaces étroits. Les caractéristiques de manipulation d'un chargeur articulé sont différentes de celles d'autres types de chargeurs ou des chariots élévateurs à fourche standard. Une formation spéciale et des exercices peuvent être nécessaires. Exercez-vous à la manipulation du chargeur qui est équipé de fourches à palettes, et observez la façon dont les fourches à palettes se déplacent sur les côtés lorsqu'elles sont tournées avec le chargeur, lors de la marche avant et du recul.



AVERTISSEMENT

Risque d'écrasement - Des mouvements brusques peuvent provoquer la perte de stabilité. Les mouvements, comme l'arrêt, la rotation ou l'abaissement du bras de levage de façon abrupte, peuvent provoquer la perte de stabilité. Conduisez toujours lentement et manœuvrez très soigneusement les commandes du chargeur lorsque vous manipulez des charges lourdes.



AVERTISSEMENT

Évitez la perte soudaine de stabilité - Ne traînez jamais des charges à partir d'une étagère par exemple. Si la charge que vous voulez lever d'une hauteur est trop lourde, le chargeur peut basculer vers l'avant lors de la marche arrière. Ne reculez jamais avec le chargeur avant de vous être assuré que celui-ci peut manipuler la charge en cours de levage.

Si le chargeur n'est pas équipé de parallélogramme du bras de levage :



AVERTISSEMENT

Empêchez la chute de matériau sur vous - Surveillez la position des fourches à palettes. Lors du levage du matériau à un niveau élevé, la fourche à palettes doit être inclinée en même temps pour empêcher la chute de la charge à partir des fourches sur le chargeur ou l'opérateur. L'équipement du chargeur de l'option parallélogramme du bras de levage facilite le travail de chargement répété.

6.3.1 Décalage latéral et réglage de la largeur de fourche

Fonctions électriques de l'accessoire :

Il existe trois moyens de commander les fonctions électriques. Toutes les méthodes sont présentées ci-dessous. Choisissez la méthode de contrôle qui correspond le mieux à vos besoins et à l'équipement installé sur le chargeur.

1. Un faisceau de câbles qui est équipé d'un interrupteur
2. Le système Opticontrol® doté de l'option d'activation du mode PDF automatique (équipement en option des chargeurs).
3. Le kit interrupteurs électriques pour l'accessoire (système Opticontrol® sans le mode PDF automatique)

Voir page 18 pour découvrir la façon de connecter le faisceau électrique de l'accessoire.

Si aucune de ces options n'est connectée, seul le réglage de la largeur peut être utilisé.

Familiarisez-vous aux sens de commande avant l'utilisation. Testez les mouvements des fourches avant de lever les charges à l'aide des fourches.

REMARQUE

Réglez les fourches à une plage de réglage aussi étendue que possible. Évitez la répartition inégale des charges horizontales pour assurer la meilleure stabilité horizontale. Réglez la largeur de fourche de manière à ce que la charge soit uniformément répartie à l'horizontale afin d'obtenir la meilleure stabilité possible.

REMARQUE

Le système de déplacement latéral est destiné à être utilisé pour faire les derniers réglages de la position de la palette. Les fonctions hydrauliques de l'accessoire ne sont pas destinées à pousser ou à traîner des charges qui sont abaissées sur le sol ou sur une étagère. L'accessoire peut s'endommager si l'on utilise la fonction de déplacement latéral pour pousser des charges.

Le système Opticontrol® est recommandé pour une utilisation fréquente ou professionnelle de l'accessoire. La fonctionnalité du système Opticontrol® est disponible en tant que kit d'adaptation A437338. Voir les instructions séparées concernant l'adaptation du faisceau de fils dans les instructions du kit d'adaptation.

Différentes manières de commander l'accessoire

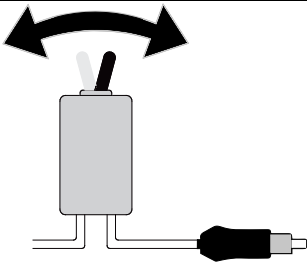
<p>1. Commande des fourches à l'aide du faisceau électrique séparé</p> <p>Maintenez l'interrupteur à 2 positions de la cabine à un endroit facilement accessible, mais de sorte à ce qu'il n'interfère pas avec d'autres commandes et sans qu'il ne soit possible de l'utiliser par inadvertance.</p> <ul style="list-style-type: none"> ■ Tournez l'interrupteur à l'une ou l'autre position pour sélectionner le mode de réglage de la largeur ou de déplacement latéral. ■ Utilisez les commandes des hydrauliques extérieures du chargeur pour déplacer les fourches 	 <p>The diagram shows a rectangular control switch with a lever on top. Two curved arrows above the lever indicate it can be moved in two directions. A cable with a connector is attached to the bottom of the switch.</p>
---	--

2. Commande des fourches à l'aide du système Opticontrol® :

Activation du mode PDF automatique

Lorsque le chargeur est équipé du système Opticontrol® en option, il est possible d'utiliser les boutons d'ajout du joystick pour commander les fourches directement.

Lorsque vous poussez les interrupteurs à bascule, le système Opticontrol® active les hydrauliques extérieures du chargeur de façon simultanée.

ON



- Assurez-vous que l'interrupteur 0/1 sur le joystick est dans la position 0.
- Si cet interrupteur est dans la position 1, seul le réglage de la largeur des fourches est disponible.

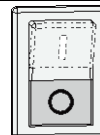



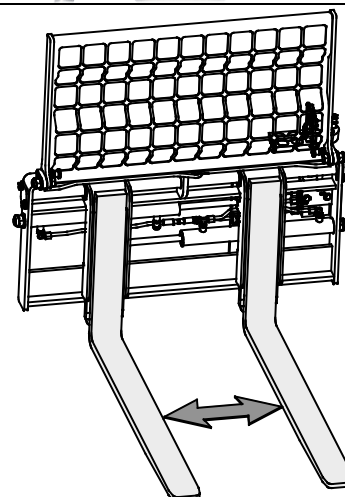

- Utilisez l'interrupteur à bascule gauche pour commander la largeur de la fourche.

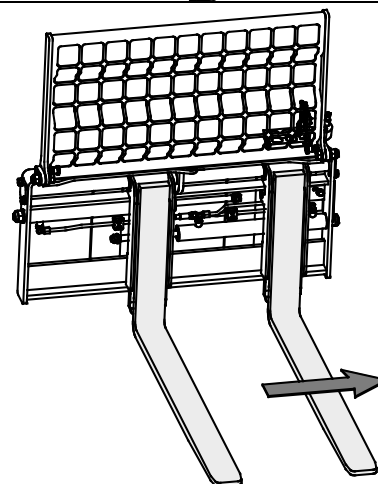

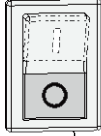
- Utilisez l'interrupteur à bascule droit pour commander la fonction de déplacement latéral
- Alternativement, vous pouvez utiliser le levier de commande des hydrauliques extérieures ou les boutons bleu/rouge du joystick, pour commander la fonction de déplacement latéral.

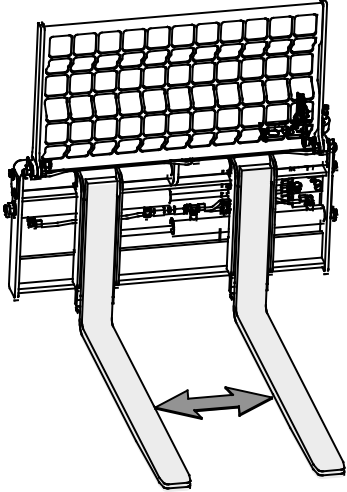
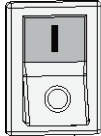

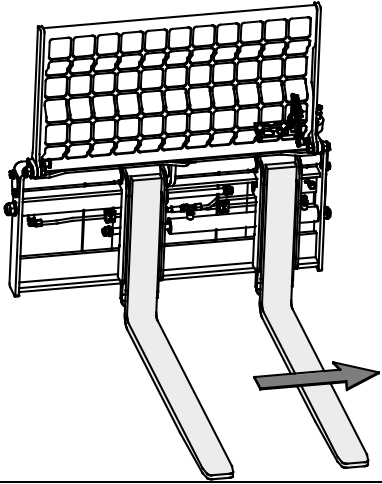
<p>3. Mode PDF automatique désactivé ou le chargeur n'est pas équipé du mode PDF automatique (Utilisation des fourches à palettes avec kit interrupteurs électriques pour l'accessoire)</p> <p>Lorsque le mode PDF automatique est désactivé ou n'est pas installé sur le chargeur, sélectionnez le mode de fonctionnement à l'aide de l'interrupteur 0/1 du joystick.</p>		<p style="text-align: center;">OFF</p> 
<ul style="list-style-type: none"> ■ Dans la position 0, le réglage de la largeur est activé. 	 	
<ul style="list-style-type: none"> ■ Dans la position 1, le déplacement latéral est activé. 	 	
<ul style="list-style-type: none"> ■ Utilisez le levier de commande des hydrauliques extérieures ou les boutons rouge et bleu du joystick, pour déplacer la fonction sélectionnée. 		

6.3.2 Charges de transport

À chaque fois que vous utilisez les fourches à palettes, assurez-vous que la charge est bien stable et uniforme sur les deux bras de fourche. Toutes les charges doivent être transportées aussi basses et aussi proches que possible du chargeur, tel qu'indiqué sur la figure ci-contre. Gardez les fourches à palettes dans une plage de réglage aussi étendue que possible.

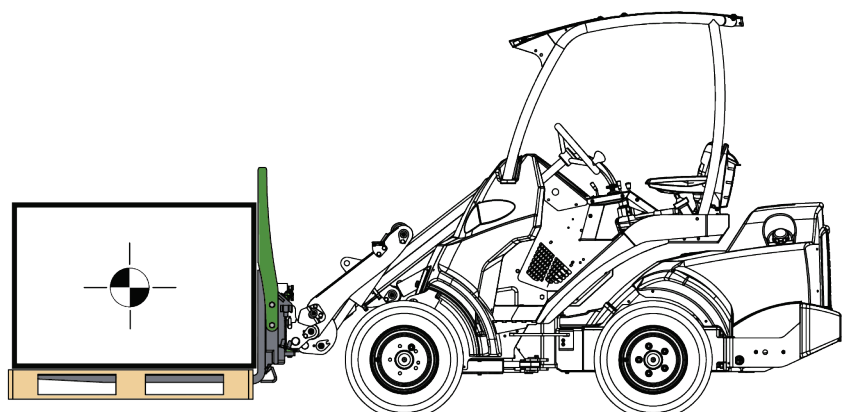



AVERTISSEMENT

Risque de basculement - Évitez la surcharge. Utilisez la charge de basculement maximale indiquée dans le diagramme du manuel de l'opérateur du chargeur en guise de directive. N'oubliez pas que la capacité de levage réelle varie en fonction des conditions d'utilisation, en particulier la planéité de l'aire de travail qui a une grande incidence. Soyez particulièrement prudent lorsque le capteur de charge du chargeur est activé (selon le cas). Par ailleurs, assurez-vous que le sol peut supporter le poids du chargeur et suivez les pressions recommandées pour les pneus.

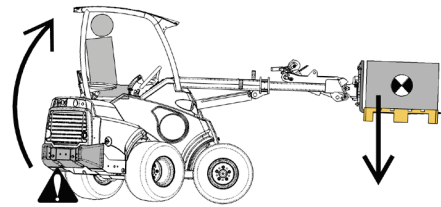

AVERTISSEMENT

Risque de basculement - Observez la capacité de charge nominale du chargeur. La charge maximale susceptible d'être soulevée avec un chargeur, soit la capacité de charge nominale (ROC), dépend de plusieurs facteurs ci-après indiqués :

- Le modèle du chargeur et de la fourche à palettes
 - Dans ce manuel de l'opérateur, la ROC est calculée sans que la protection arrière ne soit installée.
 - Si le chargeur est équipé d'une option de cabine autre que le toit ROPS, la ROC sera plus élevée.
- Position et extension du bras de levage
- Localisation du centre de gravité de la charge sur les fourches à palettes
 - Si le centre de gravité de la charge est de 400 ou 500 mm de la partie verticale du bras de fourche à palettes. La distance est indiquée sur les figures de ce chapitre.
- Position du châssis articulé du chargeur
 - Les tableaux de ce chapitre présentent la ROC dans la position droite du chargeur et dans une articulation maximale.
- Contrepoids sur le chargeur
 - Dans les valeurs, les contrepoids standard sont pris en compte. En cas d'ajout ou de retrait des poids, la ROC changera de façon considérable.
- Mouvements du chargeur, de son bras de levage et de la charge
- Régularité de la surface du sol et toute inclinaison

Suivez toujours le manuel de l'opérateur du chargeur pour déterminer la capacité de charge nominale de chaque modèle de chargeur. Voir plus d'informations aux pages suivantes.



AVERTISSEMENT

Risque de basculement - Maintenez le bras télescopique rétracté lors de la manipulation de charges lourdes. N'étendez pas le bras télescopique lorsque la charge avoisine la capacité de levage du chargeur, ou lorsque la charge est en hauteur.

Distance du centre de gravité de la charge

La distance entre le centre de gravité de la charge et les roues avant du chargeur affecte la capacité de levage du chargeur. Comme indiqué sur les graphiques de charge dans ce manuel, la charge s'éloigne du chargeur, lorsque le bras de levage est élevé. À la position horizontale du bras de levage du chargeur, la charge se situe à la distance maximale. La capacité de charge nominale est déclarée pour cette position.

Distance du centre de la charge

La distance horizontale de la charge à partir du chargeur détermine la capacité de levage du chargeur. Cette distance est la distance horizontale entre la face verticale du bras de fourche et le centre de gravité de la charge sur les fourches à palettes.

Les distances suivantes sont utilisées pour les tableaux de capacité de charge nominale de ce manuel :

<i>Modèle du chargeur</i>	<i>Distance du centre de la charge</i>
Chargeurs de série 200 Chargeurs de série 400 Chargeurs de la série 500 chargeurs de la série e	400 mm
Chargeurs de série 700 Chargeurs de la série 800	500 mm

Remarquez que la position verticale de la charge n'est pas directement correspondante à la capacité de levage du chargeur. Une position vertical élevée d'une charge réduira la stabilité latérale du chargeur. Le centre de gravité de la charge doit être aussi bas que possible pour assurer la stabilité générale maximale du chargeur.

La capacité de levage et la stabilité du chargeur sont à leur meilleur niveau lorsque

- l'articulation du chargeur est maintenue droite
- le centre de gravité de la charge est aussi près que possible du chargeur
- des contrepoids sont fixés au chargeur
- le bras télescopique est maintenu rétracté pendant le levage
- le levage avec les pointes de la fourche est évité

6.3.3 Manchons sur les fourches à palettes (en option)

Il existe deux types de manchons disponibles pour les fourches à palettes.

- Les manchons pour pépinière A444929 sont spécifiquement destinés à la manutention de grandes plantes avec mottes. Les plantes tiennent mieux sur les manchons que sur les fourches seules, et le risque d'endommager la motte est moindre.
- Les manchons pour balles A448768 permettent de soulever et de manipuler différentes balles rondes.

Installez les manchons comme suit :

1. Poussez le manchon (1) sur la fourche tel qu'indiqué sur la figure ci-contre.
2. Verrouillez le manchon à l'aide du boulon (2) et fixez-le à l'aide de la goupille de verrouillage (3).

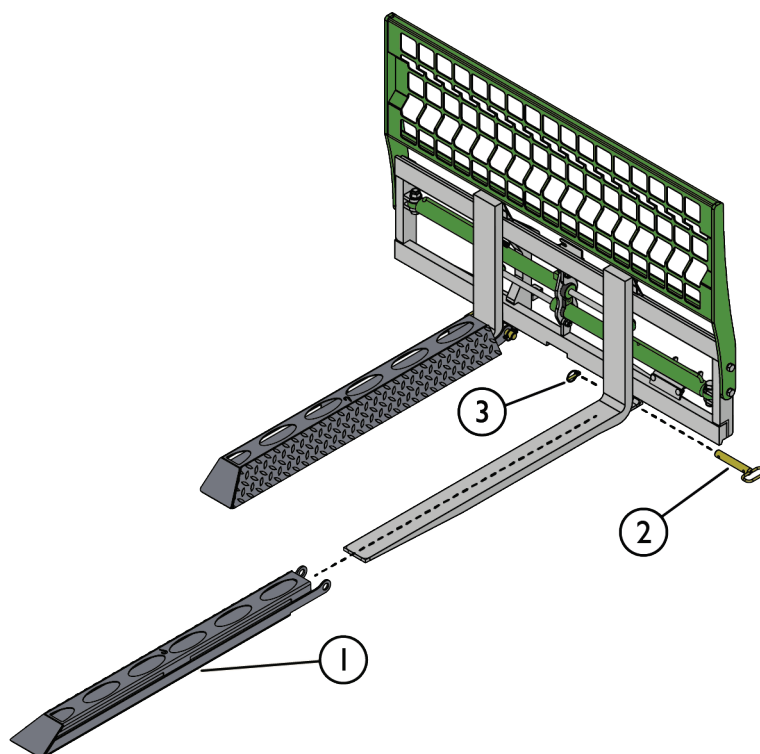

6.4 Limite de charge de travail

La limite de charge de travail de la fourche à palettes est la charge maximale techniquement admissible des fourches à palettes. Voir le chapitre Capacité de charge nominale pour obtenir des informations sur la charge maximale qui peut être élevée avec un chargeur.

Ne manipulez jamais des charges plus lourdes que la limite de charge de travail. Une surcharge ou une charge lourde placée plus loin que la distance nominale de la charge peut endommager les fourches à palettes et peut entraîner la chute de la charge.

La limite de charge de travail des fourches à palettes dépend de la palette du modèle :

Modèle de fourche à palettes	A449516
Limite de charge de travail*	2000 kg
Point de chargement**	420 mm
Capacité de charge nominale	La charge maximale qui peut être soulevée en toute sécurité avec un chargeur et le point de chargement dépendent de la capacité de manipulation de charge du chargeur. Voir la capacité de charge nominale à la page de ce manuel et le manuel de l'opérateur du chargeur pour de plus amples informations.

* La limite de charge de travail s'applique lorsque la charge est répartie uniformément sur les deux bras de fourche, et le centre de gravité de la charge est à la distance spécifiée.

** Cette distance est utilisée pour définir la charge maximale des fourches à palettes mêmes. Voir page pour de plus amples informations sur la distance.



AVERTISSEMENT

Risque de chute de la charge - Ne dépassez jamais la limite de charge de travail de l'accessoire. La limite de charge de travail dépend du modèle des fourches à palettes. Ne dépassez jamais cette charge. Suivez toujours la capacité de charge nominale du chargeur qui indique la charge maximale autorisée de chaque modèle de chargeur.

6.5 Capacité de charge nominale

La capacité de charge nominale est la charge maximale autorisée pour chaque modèle de chargeur lorsque l'on prend en considération les conditions mentionnées dans ce chapitre.

La capacité de charge nominale est déterminée à 60 % ou 80 % de la charge de basculement dans les positions indiquées sur les figures et dans les tableaux de ce manuel. Choisissez la valeur ROC en fonction des conditions de fonctionnement :

Capacité de charge nominale	Objectif
60 %	Utilisez cette valeur à des fins générales. Sur des surfaces irrégulières, cette valeur inférieure doit être utilisée. La capacité réelle peut être supérieure ou inférieure, en fonction des conditions d'utilisation.
80 %	Utilisez cette ROC élevée dans des conditions idéales, sur un sol ferme et horizontal

Par ailleurs, suivez toujours le manuel de l'opérateur du chargeur pour déterminer la capacité de charge nominale de chaque modèle de chargeur. Un diagramme de charge est présenté dans le manuel de l'opérateur de chaque modèle de chargeur. Grâce à ce diagramme, il est possible d'évaluer la capacité de manipulation des charges du chargeur, en fonction de la distance existant entre le centre de gravité de la charge et l'essieu avant du chargeur.

Comment lire le graphique de charge de ce manuel :

La capacité de charge nominale dépend de la distance horizontale de la charge à partir de l'essieu avant du chargeur. Les graphiques de charge présentent la capacité de charge nominale à différentes positions du bras de levage, et avec le châssis articulé du chargeur dans une position droite et entièrement articulée.

Ce manuel présente la capacité de charge nominale des chargeurs fabriqués au cours de 2023 et après. Il s'applique également à d'autres modèles de chargeur, tant que le poids de l'essieu et les dimensions principales sont identiques.

REMARQUE

Les dessins du graphique de charge sont des illustrations des distances de portée et de la hauteur de portée approximatives. Les graphiques de charge donnent une estimation des distances pour aider à déterminer les capacités de charge nominale ; il ne s'agit pas des dessins de précision des distances.



AVERTISSEMENT

Risque de basculement - Maintenez le bras télescopique rétracté lors de la manipulation de charges lourdes. N'étendez pas le bras télescopique lorsque la charge avoisine la capacité de levage du chargeur, ou lorsque la charge est en hauteur.

**AVERTISSEMENT**

Risque de basculement - Observez la capacité de charge nominale du chargeur. La charge maximale susceptible d'être soulevée avec un chargeur, soit la capacité de charge nominale (ROC), dépend de plusieurs facteurs ci-après indiqués :

- Le modèle du chargeur et de la fourche à palettes
 - Dans ce manuel de l'opérateur, la ROC est calculée sans que la protection arrière ne soit installée.
 - Si le chargeur est équipé d'une option de cabine autre que le toit ROPS, la ROC sera plus élevée.
- Position et extension du bras de levage
- Localisation du centre de gravité de la charge sur les fourches à palettes
 - Si le centre de gravité de la charge est de 400 ou 500 mm de la partie verticale du bras de fourche à palettes. La distance est indiquée sur les figures de ce chapitre.
- Position du châssis articulé du chargeur
 - Les tableaux de ce chapitre présentent la ROC dans la position droite du chargeur et dans une articulation maximale.
- Contrepoids sur le chargeur
 - Dans les valeurs, les contrepoids standard sont pris en compte. En cas d'ajout ou de retrait des poids, la ROC changera de façon considérable.
- Mouvements du chargeur, de son bras de levage et de la charge
- Régularité de la surface du sol et toute inclinaison

Suivez toujours le manuel de l'opérateur du chargeur pour déterminer la capacité de charge nominale de chaque modèle de chargeur. Voir plus d'informations aux pages suivantes.

6.5.1 Capacité de charge nominale - Chargeurs des séries 500, 600 et e



Tableau 5 - Fourches à palettes avec réglage hydraulique A449516 - Capacité de charge nominale - Avant 523

Modèle de chargeur AVANT	523	Position du bras de levage			
		1	2	3	4
60 % de la ROC		470 kg	380 kg	320 kg	260 kg
		400 kg	320 kg	270 kg	220 kg
80 % de la ROC		630 kg	510 kg	420 kg	350 kg
		530 kg	430 kg	350 kg	290 kg
Avec des poids latéraux arrière					
60 % de la ROC		610 kg	500 kg	420 kg	360 kg
		510 kg	420 kg	350 kg	300 kg
80 % de la ROC		800 kg	670 kg	560 kg	480 kg
		680 kg	560 kg	470 kg	400 kg

Tableau 6 - Fourche à palettes A449516 - Capacité de charge nominale - Avant 528, 530

		<i>Position du bras de levage</i>			
<i>Modèle de chargeur AVANT</i>	<i>528, 530</i>	<i>1</i>	<i>2</i>	<i>3</i>	<i>4</i>
60 % de la ROC		540 kg	440 kg	370 kg	310 kg
		460 kg	370 kg	310 kg	260 kg
80 % de la ROC		720 kg	590 kg	490 kg	410 kg
		610 kg	500 kg	410 kg	340 kg
Avec des poids latéraux arrière					
60 % de la ROC		680 kg	570 kg	480 kg	410 kg
		580 kg	480 kg	400 kg	340 kg
80 % de la ROC		910 kg	760 kg	640 kg	550 kg
		770 kg	640 kg	540 kg	460 kg

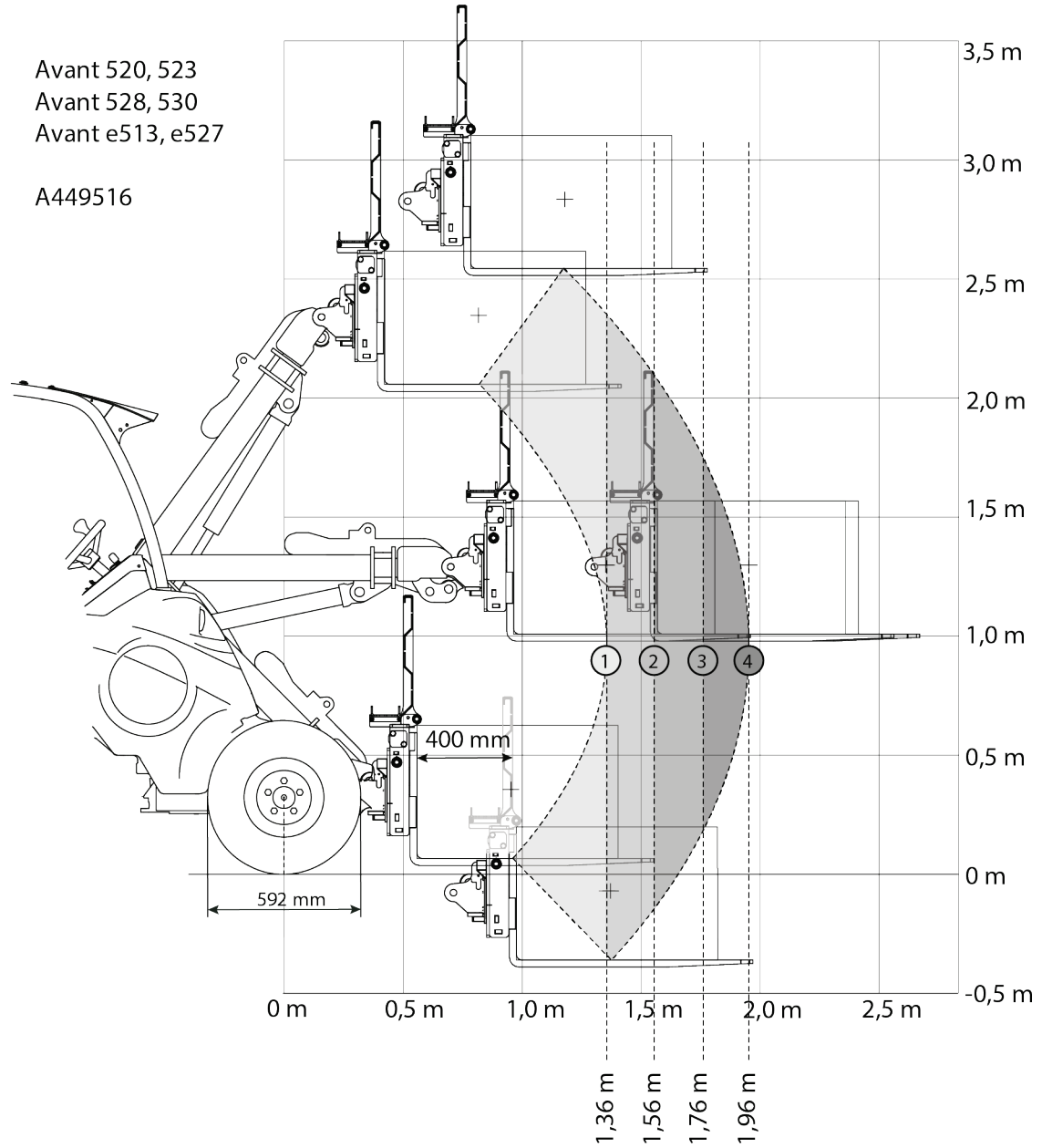
Avant 635, 640
 Avant 635i, 640i
 Avant 645i, 650i

A449516

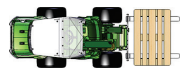
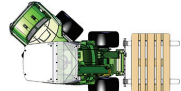
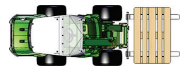
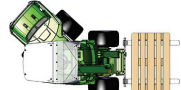
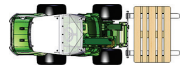
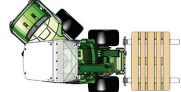
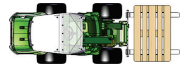
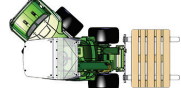
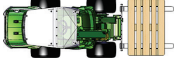
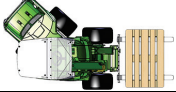
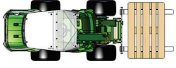
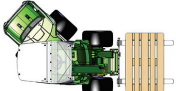
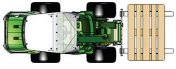
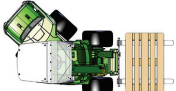
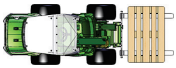
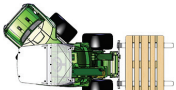

Tableau 7 - Fourche à palettes A449516 - Capacité de charge nominale - Avant 635, 640

		<i>Position du bras de levage</i>			
<i>Modèle de chargeur AVANT</i>	635, 640	1	2	3	4
60 % de la ROC		510 kg	420 kg	350 kg	300 kg
		430 kg	360 kg	300 kg	250 kg
80 % de la ROC		670 kg	560 kg	470 kg	400 kg
		570 kg	470 kg	400 kg	330 kg
Avec des poids latéraux arrière					
60 % de la ROC		640 kg	540 kg	460 kg	400 kg
		540 kg	450 kg	380 kg	330 kg
80 % de la ROC		850 kg	720 kg	610 kg	530 kg
		720 kg	610 kg	510 kg	440 kg

Tableau 8 - Fourche à palettes A449516 - Capacité de charge nominale - Avant 635i, 640i

Modèle de chargeur AVANT	635, 640	Position du bras de levage			
		1	2	3	4
60 % de la ROC		550 kg	460 kg	390 kg	330 kg
		470 kg	390 kg	330 kg	280 kg
80 % de la ROC		740 kg	620 kg	520 kg	440 kg
		630 kg	520 kg	440 kg	370 kg
Avec des poids latéraux arrière					
60 % de la ROC		690 kg	580 kg	500 kg	430 kg
		580 kg	490 kg	420 kg	360 kg
80 % de la ROC		920 kg	780 kg	660 kg	570 kg
		780 kg	650 kg	560 kg	480 kg

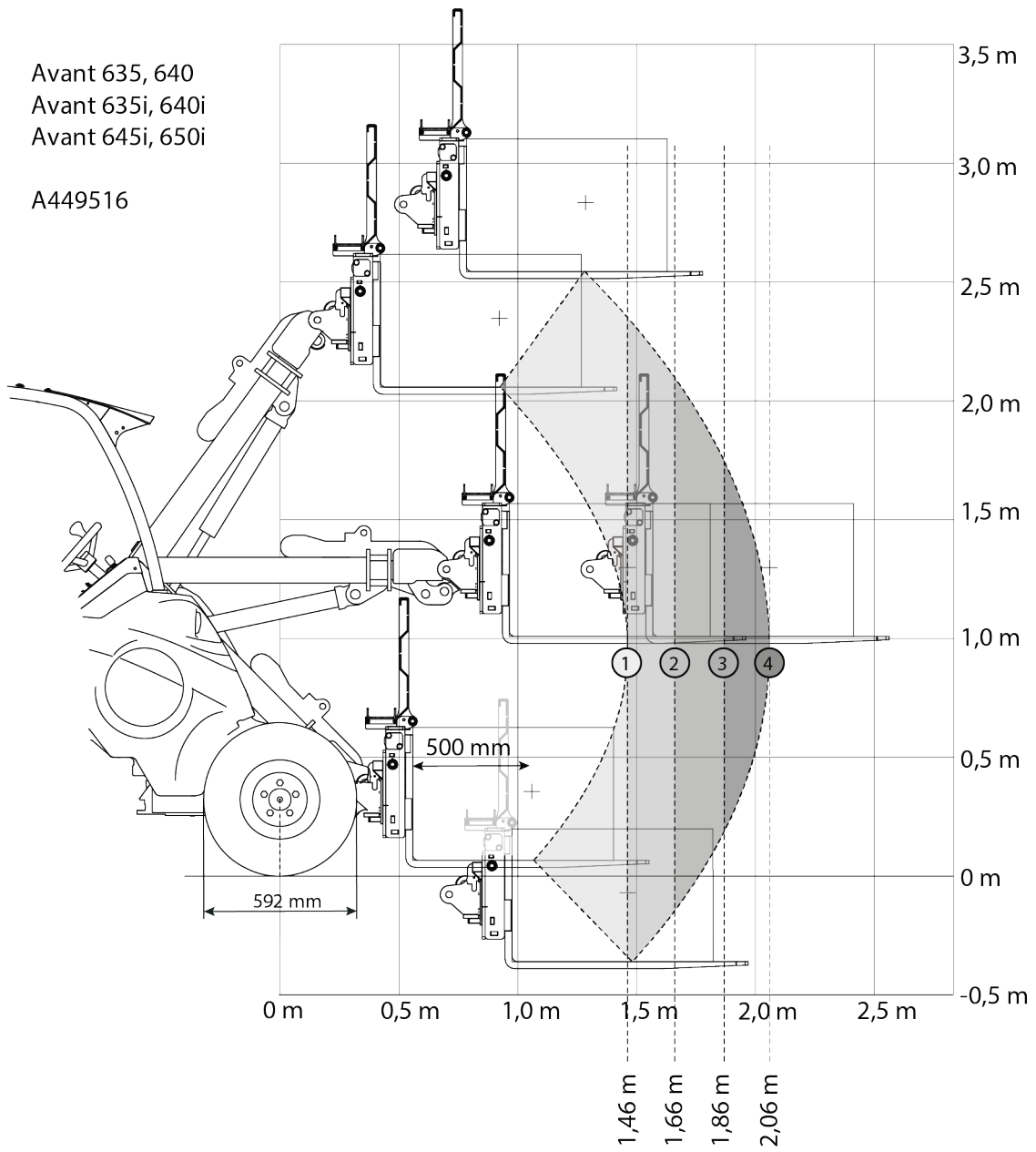
Tableau 9 - Fourche à palettes A449516 - Capacité de charge nominale - Avant 645i, 650i

		<i>Position du bras de levage</i>			
<i>Modèle de chargeur AVANT</i>	<i>645i, 650i</i>	<i>1</i>	<i>2</i>	<i>3</i>	<i>4</i>
60 % de la ROC		560 kg	470 kg	390 kg	340 kg
		480 kg	400 kg	330 kg	280 kg
80 % de la ROC		740 kg	620 kg	530 kg	450 kg
		630 kg	530 kg	440 kg	370 kg
Avec des poids latéraux arrière					
60 % de la ROC		690 kg	590 kg	500 kg	430 kg
		590 kg	490 kg	420 kg	360 kg
80 % de la ROC		930 kg	780 kg	670 kg	580 kg
		780 kg	660 kg	560 kg	480 kg

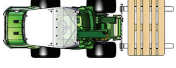
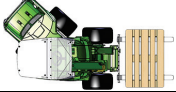
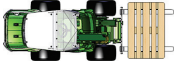
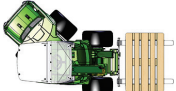
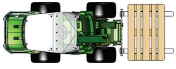
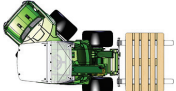
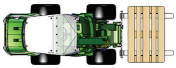
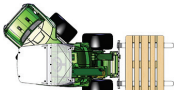
6.5.2 Capacité de charge nominale - Chargeurs de la série 700

Avant 735, 745, 750, 755i, 760i

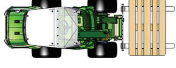
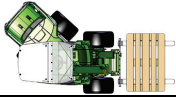
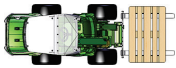
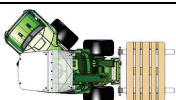
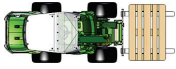
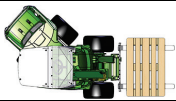
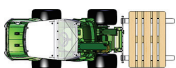
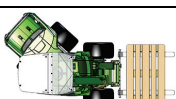
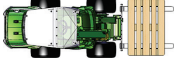
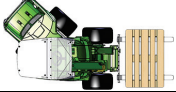
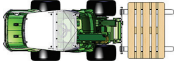
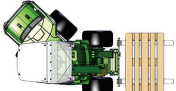
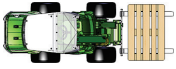
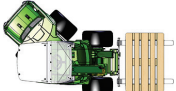
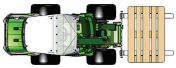
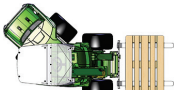
A449516



Tableau 10 - Fourche à palettes A449516 - Capacité de charge nominale - Avant 735

		<i>Position du bras de levage</i>			
<i>Modèle de chargeur AVANT</i>	735	1	2	3	4
60 % de la ROC		590 kg	490 kg	410 kg	350 kg
		510 kg	420 kg	350 kg	290 kg
80 % de la ROC		790 kg	660 kg	550 kg	460 kg
		680 kg	560 kg	460 kg	390 kg
Avec des poids latéraux arrière					
60 % de la ROC		740 kg	620 kg	520 kg	450 kg
		630 kg	520 kg	440 kg	380 kg
80 % de la ROC		990 kg	820 kg	700 kg	600 kg
		840 kg	700 kg	590 kg	500 kg

Tableau 11 - Fourche à palettes A461999 - Capacité de charge nominale - Avant 745, 750

		<i>Position du bras de levage</i>			
<i>Modèle de chargeur AVANT</i>	<i>745, 750</i>	<i>1</i>	<i>2</i>	<i>3</i>	<i>4</i>
60 % de la ROC		680 kg	570 kg	480 kg	410 kg
		590 kg	490 kg	410 kg	350 kg
80 % de la ROC		910 kg	760 kg	640 kg	550 kg
		780 kg	650 kg	540 kg	460 kg
Avec des poids latéraux arrière					
60 % de la ROC		830 kg	700 kg	590 kg	510 kg
		710 kg	590 kg	500 kg	430 kg
80 % de la ROC		1110 kg	930 kg	790 kg	680 kg
		940 kg	790 kg	670 kg	570 kg

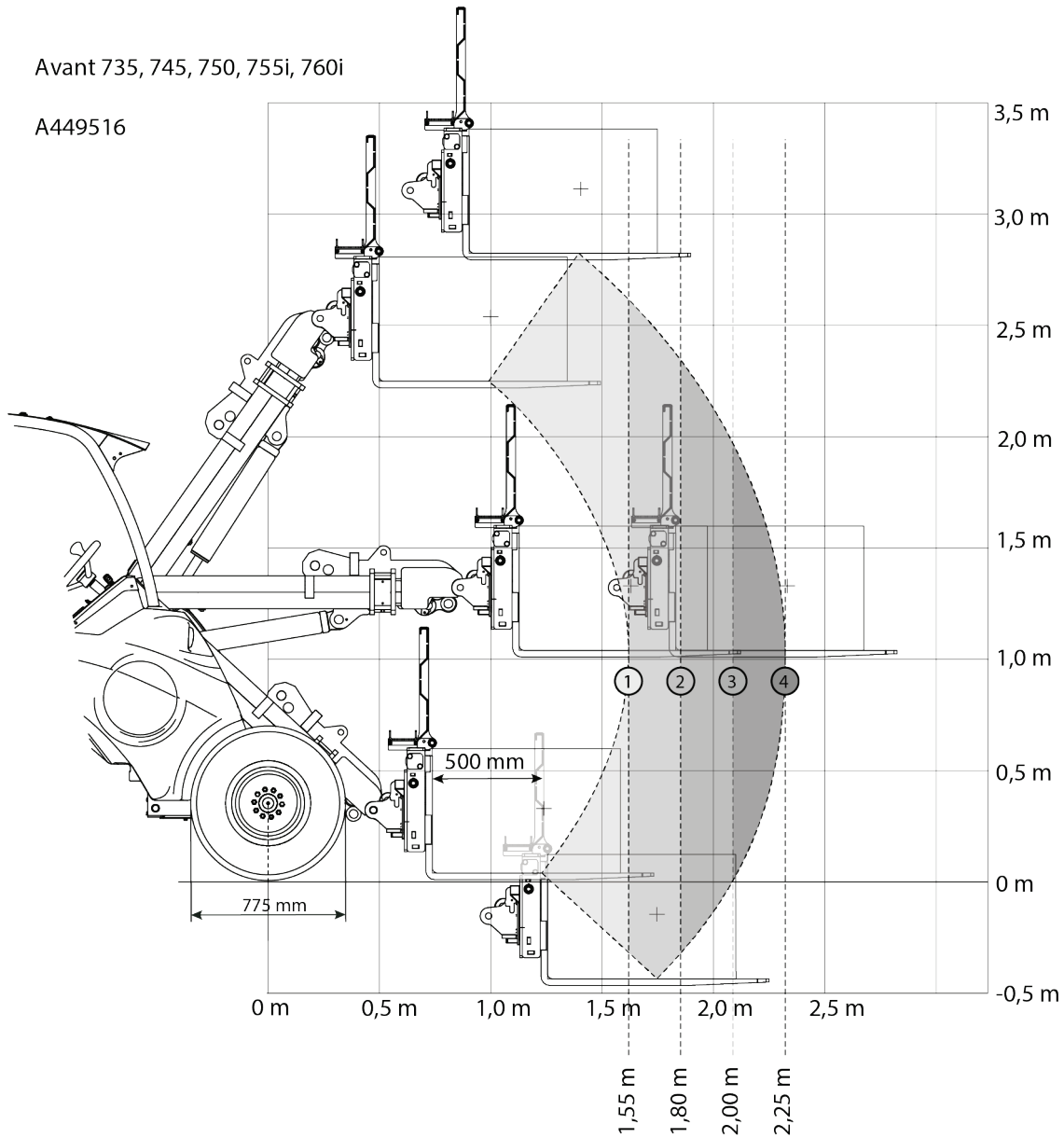
Tableau 12 - Fourche à palettes A449516 - Capacité de charge nominale - Avant 755i, 760i

		<i>Position du bras de levage</i>			
<i>Modèle de chargeur AVANT</i>	<i>755i, 760i</i>	<i>1</i>	<i>2</i>	<i>3</i>	<i>4</i>
60 % de la ROC		730 kg	610 kg	520 kg	440 kg
		620 kg	520 kg	440 kg	370 kg
80 % de la ROC		970 kg	810 kg	690 kg	590 kg
		830 kg	690 kg	580 kg	500 kg
Avec des poids latéraux arrière					
60 % de la ROC		870 kg	740 kg	630 kg	540 kg
		740 kg	620 kg	530 kg	460 kg
80 % de la ROC		1160 kg	980 kg	840 kg	720 kg
		990 kg	830 kg	710 kg	610 kg

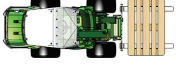
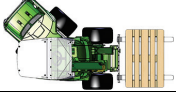
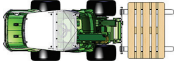
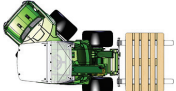
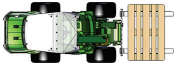
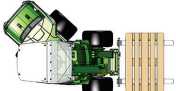
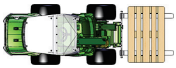
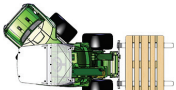
6.5.3 Capacité de charge nominale - Série 800

Tableau 13 - Fourche à palettes A449516 - Capacité de charge nominale - Avant 850, 860i

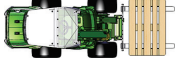
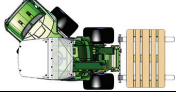
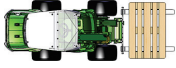
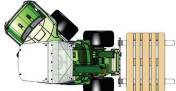
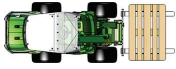
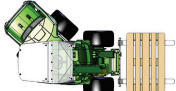
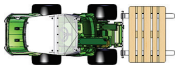
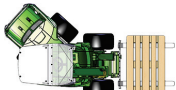
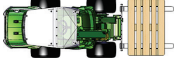
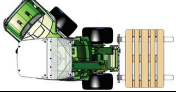
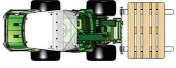
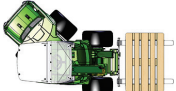
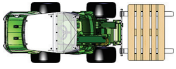
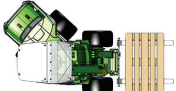
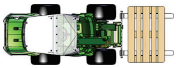
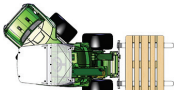
		<i>Position du bras de levage</i>			
<i>Modèle de chargeur AVANT</i>	<i>850, 860i</i>	<i>1</i>	<i>2</i>	<i>3</i>	<i>4</i>
60 % de la ROC		910 kg	750 kg	630 kg	530 kg
		780 kg	640 kg	530 kg	450 kg
80 % de la ROC		1220 kg	1000 kg	840 kg	710 kg
		1050 kg	860 kg	710 kg	600 kg
Avec des poids latéraux arrière					
60 % de la ROC		1060 kg	880 kg	740 kg	630 kg
		910 kg	750 kg	630 kg	530 kg
80 % de la ROC		1420 kg	1170 kg	990 kg	840 kg
		1210 kg	1000 kg	840 kg	710 kg

6.6 Travail sur un sol irrégulier

Des précautions supplémentaires sont nécessaires lorsque le matériel est utilisé sur des terrains inclinés et des pentes. Conduisez lentement en particulier sur des surfaces inclinées, irrégulières ou glissantes, et évitez des changements soudains de la vitesse ou du sens. Manœuvrez les commandes du chargeur en effectuant des mouvements prudents et réguliers. Faites attention aux fossés, trous au sol et autres obstacles, car le heurt d'un obstacle peut provoquer le renversement du chargeur.

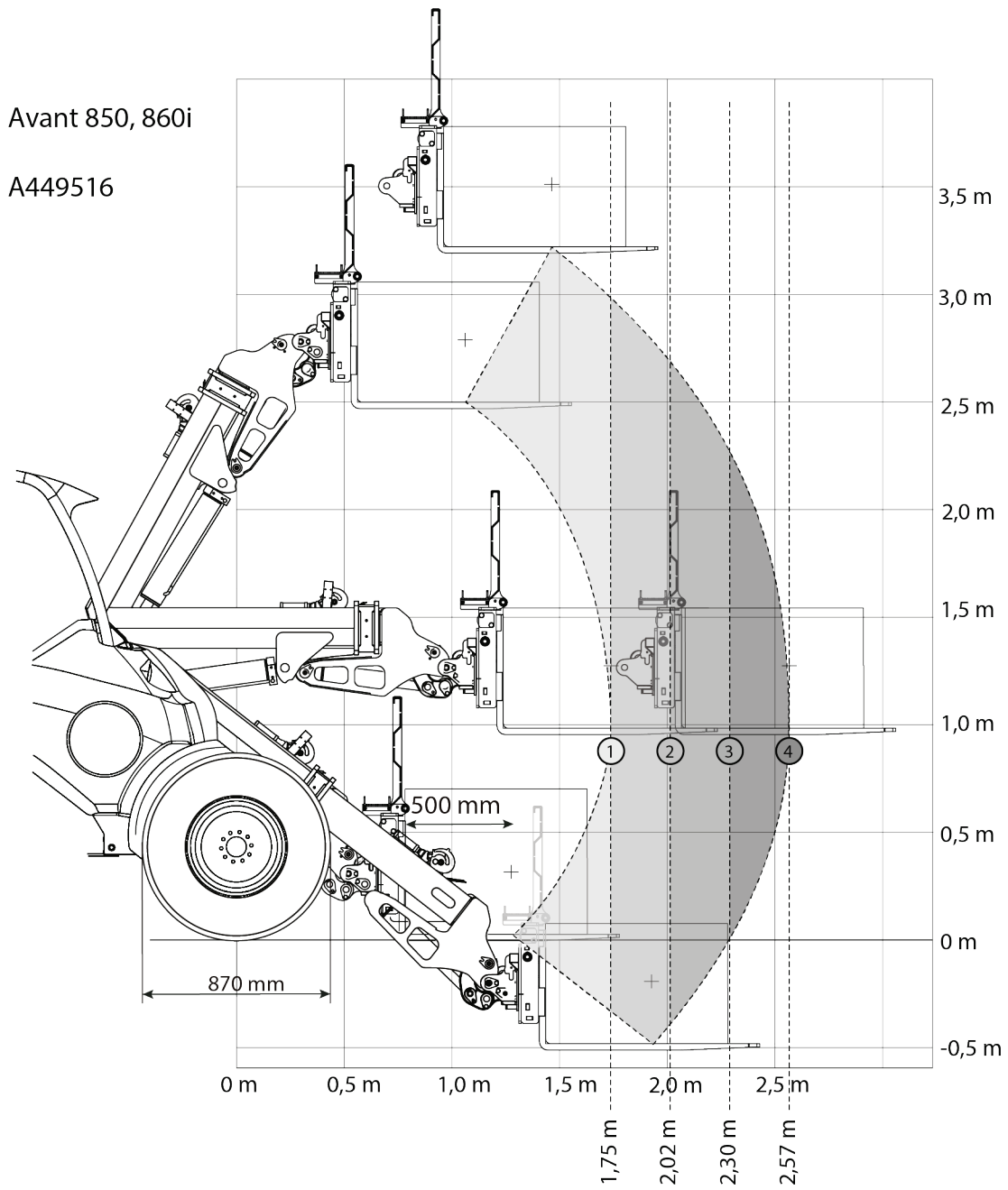
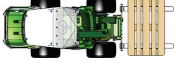
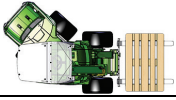
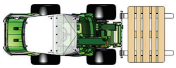
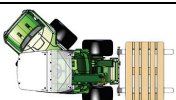
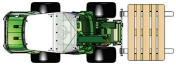
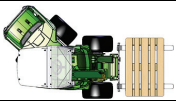
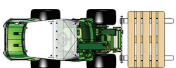
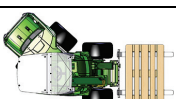
La capacité de levage maximale ne peut pas être atteinte sur un terrain incliné. Sur des terrains à inclinaison horizontale, la charge ne doit pas levée très en hauteur. L'articulation du châssis du chargeur doit être maintenue droite lors du levage des charges lourdes ; la rotation de la charge pendant l'opération de levage affectera la stabilité du chargeur et peut entraîner le basculement de la machine.

6.7 Stockage de l'accessoire

Découpez et stockez l'accessoire sur un sol horizontal. Le meilleur endroit où ranger l'accessoire est un lieu où il est protégé de la lumière directe du soleil, de la pluie et des températures extrêmes.

- Évitez de laisser que l'accessoire repose directement au sol. Placez-le sur des blocs de bois ou sur une palette, par exemple. Une grande palette ou deux palettes peuvent être nécessaires pour assurer la stabilité de l'accessoire pendant le stockage.
- Placez le multiconnecteur sur son support tel qu'indiqué par une flèche sur la figure adjacente. Ne laissez jamais le connecteur hydraulique au sol.
- Assurez-vous que l'accessoire est protégé de tous les mouvements pendant le stockage.
- Ne montez jamais sur l'accessoire.

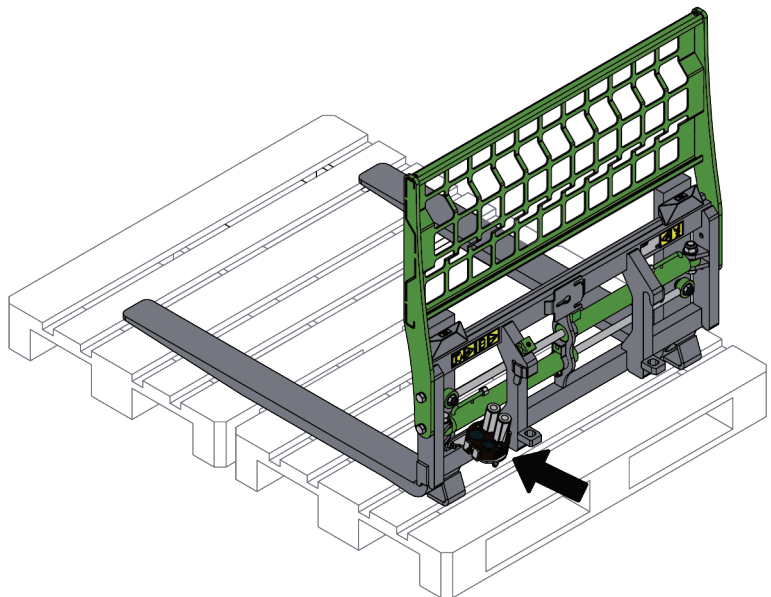

Pour de longues périodes de rangement, retouchez la peinture si nécessaire, graissez les points de lubrification et huilez les parties visibles des axes du vérin hydraulique pour empêcher la rouille.



ATTENTION

Risque de basculement - Évitez la perte de stabilité pendant le stockage. La perte de stabilité de l'accessoire peut provoquer des blessures graves. Assurez-vous que l'accessoire est protégé de tous les mouvements pendant le stockage.

7. Entretien

L'accessoire a été conçu de sorte à nécessiter le moins d'entretien possible. L'entretien continu inclut le nettoyage et la lubrification réguliers, et la surveillance de l'état de l'accessoire. Étant donné le risque d'écrasement dû à l'abaissement des pièces de la machine, tous les travaux d'entretien doivent être effectués lorsque les pièces mobiles ont été complètement abaissées au sol et que l'accessoire est reposé à plat sur le sol. Avant tout travail de maintenance ou d'entretien, suivez la procédure sécuritaire d'arrêt.



Risque d'écrasement - Ne vous placez jamais sous l'accessoire élevé. Assurez-vous que l'accessoire est bien soutenu pendant tous les travaux d'entretien. Ne vous placez jamais sous l'accessoire élevé. Le bras de levage peut s'abaisser de façon inattendue pendant l'entretien, ce qui provoquerait de graves blessures dues à l'écrasement ou au choc, et ce même lorsque le moteur du chargeur n'est pas en marche. Tous les travaux d'entretien doivent être effectués lorsque l'accessoire a été abaissé jusqu'à une position sûre.

7.1 Inspection des composants hydrauliques

Vérifiez l'état des tuyaux et composants hydrauliques lorsque le moteur a été arrêté, le système est refroidi et la pression est dégagée. N'utilisez pas l'équipement, si vous découvrez une fuite dans le système hydraulique de l'accessoire ou du chargeur. La fuite de liquide hydraulique peut pénétrer dans la peau et provoquer de graves blessures. Consultez immédiatement un médecin en cas de pénétration du liquide hydraulique dans la peau. Lavez soigneusement toute partie du corps qui a été en contact avec l'huile hydraulique avec de l'eau et du savon. Le liquide hydraulique est également nocif pour l'environnement et toute fuite dans l'environnement doit être évitée. Réparez toutes les fuites immédiatement après les avoir détectées ; une petite fuite peut rapidement s'aggraver. Faites fonctionner l'accessoire uniquement avec le type d'huile hydraulique autorisé pour les chargeurs Avant.



Risque d'injection de liquide à haute pression à travers la peau - Relâchez la pression résiduelle avant de procéder à l'entretien. Ne manipulez jamais les composants hydrauliques lorsque le système hydraulique est sous pression, car un raccord peut se rompre ou se desserrer et l'huile déversée peut provoquer de graves blessures. N'utilisez pas l'équipement, si vous découvrez un défaut dans le système hydraulique.



Vérifiez les tuyaux de manière visuelle pour voir s'il y a des fissures ou des abrasions. En cas de signes de fuites, pour vérifier un composant, tenez un morceau de carton dans la zone où la fuite est suspectée. N'utilisez pas les mains pour rechercher les fuites. Surveillez le niveau d'usure des tuyaux et arrêtez de les utiliser si la couche de surface d'un tuyau est usée. Vérifiez le cheminement des tuyaux ; réglez les colliers de serrage pour éviter l'abrasion des tuyaux. Ces tuyaux ont une durée de service limitée. En fonction des conditions d'utilisation, tous les tuyaux doivent être minutieusement inspectés au plus après 3 à 5 ans d'utilisation, et si nécessaire, il doivent être remplacés par de nouveaux.

La détection d'un défaut implique que le tuyau ou composant hydraulique doit être remplacé et que l'équipement ne doit pas être utilisé jusqu'à ce qu'il soit réparé. Les pièces de rechange sont disponibles auprès de votre revendeur ou du point d'entretien autorisé AVANT le plus proche. Si vous ne possédez pas de connaissances adéquates et d'expérience appropriée sur les montages hydrauliques et les précautions à prendre pour procéder aux réparations en toute sécurité, confiez les travaux de réparation aux techniciens d'entretien professionnels.

7.2 Nettoyage de l'accessoire

Nettoyez régulièrement l'accessoire pour éviter l'accumulation de saleté qui peut être plus difficile à retirer. Vous pouvez utiliser un nettoyeur à pression et un détergent doux. N'utilisez pas des solvants agressifs, et ne pulvérisez pas directement sur des composants hydrauliques, ou sur des étiquettes collées sur l'accessoire.

7.3 Lubrification

Il existe 2 endroits de lubrification aux surfaces coulissantes des rails coulissants.

L'intervalle de lubrification approprié dépend énormément des conditions d'utilisation, mais le lubrifiant doit être ajouté au moins après toutes les 10 heures d'utilisation. Une lubrification suffisante doit être assurée pour garantir un fonctionnement sans problème.

Nettoyez les rails coulissants avant de les graisser. Ajoutez juste une petite quantité de graisse à la fois. Les rails coulissants sont lubrifiés manuellement à l'aide d'une brosse ou d'un spray de vaseline, par exemple.

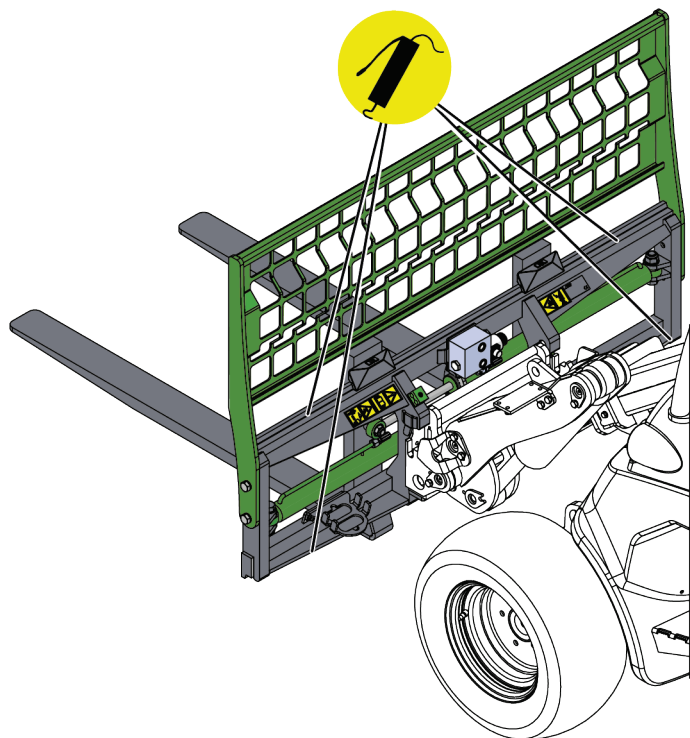

7.4 Inspection des structures métalliques

Par ailleurs, les structures métalliques de l'accessoire doivent être régulièrement inspectées. Faites une vérification visuelle pour détecter des dommages et inspectez soigneusement les supports d'accouplement et leur zone environnante. L'accessoire ne doit pas être utilisé, s'il est déformé, fissuré, déchiré ou endommagé de quelque autre manière.

Les réparations par soudage ne sont autorisées que par des soudeurs professionnels. Lors du soudage, seuls les méthodes et les additifs appropriés pour l'acier à base duquel est fabriqué l'accessoire doivent être utilisés. Pour obtenir de plus amples informations sur les réparations, contactez votre point d'entretien le plus proche.

Utilisez le déplacement latéral de la fourche de temps en temps pour empêcher le grippage des fourches. Maintenez les boulons de fixation du châssis ou les boulons de l'extension du dossier fermement serrés.

7.5 Élimination à la fin de vie

Lorsque l'accessoire atteint la fin de sa durée de vie, recyclez et éliminez correctement l'accessoire. Démantelez l'accessoire et séparez les différents matériaux, comme le plastique, l'acier, le caoutchouc et les huiles, par exemple. Vidangez et collectez tous les huiles et traitez-les suivant les réglementations locales actuelles. Ne laissez jamais d'huile ou d'autres matériaux dans l'environnement.

Recyclez chaque matériau en le déposant à un lieu de collecte approprié. Laissez une société de gestion des déchets faire le recyclage, si possible.

8. Clauses de garantie

Avant Tecno Oy octroie à l'équipement de travail une garantie d'un an (12 mois) à partir de la date d'achat.

Les frais de réparation seront remboursés de la manière suivante dans le cadre de la garantie :

- Les frais de travail seront remboursés au cas où l'usine ne se charge pas elle-même de la réparation.
- L'usine fournit de nouveaux composants ou matériel matériels pour remplacer les pièces défectueuses.

Dans certains cas et sur accord mutuel, l'usine pourra rembourser au client le prix des composants achetés par ses soins.

La garantie ne couvre pas :

- Les tâches d'entretien courantes, ni les pièces détachées et d'usure nécessaires à celles-ci.
- Les dommages qui sont dus à une utilisation dans des conditions peu courantes ou à une utilisation inappropriée, à une négligence, à une modification de la structure sans autorisation expresse de Avant Tecno Oy, à l'utilisation d'une pièce détachée non originale ou au manque d'entretien.
- Les conséquences de ces anomalies, comme l'interruption du travail ou d'éventuels dommages supplémentaires.
- Les frais de voyage ou les coûts de fret occasionnés par la réparation.

FI	EY-vaatimustenmukaisuusvakuutus	Alkuperäinen kieliversio
SV	EG-försäkran om överensstämmelse	Originalversion
EN	EC Declaration of Conformity	Original language
FR	Déclaration de conformité CE	Traduction du document d'origine



Valmistaja / Tillverkare / Manufacturer / Fabricant
Osoite / Adress / Address / Adresse

AVANT TECNO OY
Ylötie 1
33470 YLÖJÄRVI,
FINLAND

Vakuutamme täten, että alla mainitut tuotteet täyttävät konedirektiivin turvallisuus- ja terveysvaatimukset (direktiivi 2006/42/EY muutoksineen). Seuraavia yhdenmukaistettuja standardeja on sovellettu /

Vi försäkrar härmed att nedan beskrivna produkter överensstämmer med hälso- och säkerhetskrav i EG-maskindirektiv (EG-direktiv 2006/42/EG som ändrat). Följande harmoniserade standarder har tillämpats /

We hereby declare that the products listed below are in conformity with the provisions of the Machinery Directive (directive 2006/42/EC as amended). The following harmonized standards have been applied:

Par la présente, nous déclarons que les produits mentionnés ci-dessous sont conformes aux dispositions de la Directive relative aux machines (directive 2006/42/CE tel qu'amendé). Les normes harmonisées suivantes ont été appliquées

SFS-EN ISO 12100, SFS-EN ISO 4413

Mallit / Modeller / Models / Modèles

Avant	
Hydraulitoiminen trukkihaarukka; Avant-kuormaaajan työlaite Hydraulisk pallgaffel; arbetsredskap för Avant lastare Hydraulic pallet fork; attachment for Avant loaders Fourche à palettes avec réglage hydraulique ; accessoire pour chargeurs Avant	A449516



11.8.2023 Ylöjärvi, Finland

Jani Käkelä,
Toimitusjohtaja / Verkställande direktör /
CEO / Directeur général



AVANT[®]